

**РЕПУБЛИКА СРБИЈА  
АУТОНОМНА ПОКРАЈИНА ВОЈВОДИНА  
ГРАД НОВИ САД  
ГРАДСКА УПРАВА ЗА КОМУНАЛНЕ ПОСЛОВЕ  
Број: III-352-4/19-13  
Датум:09.04.2019.**

**К О Н К У Р С Н А   Д О К У М Е Н Т А Ц И Ј А**  
**ЗА ЈАВНУ НАБАВКУ УСЛУГА**  
**ОДРЖАВАЊЕ ДЕЧИЈИХ ИГРАЛИШТА И РЕКРЕАЦИОНИХ**  
**ПОВРШИНА СА РЕКВИЗИТИМА**

**Јавна набавка број 1.2.11/2019**

**-ОТВОРЕНИ ПОСТУПАК-**

*Април 2019. године*

На основу члана 61. Закона о јавним набавкама ("Службени гласник РС", бр. 124/12, 14/15 и 68/15) и члана 2. Правилника о обавезним елементима конкурсне документације у поступцима јавних набавки и начину доказивања испуњености услова („Службени гласник РС”, број 86/15), припремљена је

**КОНКУРСНА ДОКУМЕНТАЦИЈА**  
**за јавну набавку услуга**  
**одржавања дечијих игралишта и рекреационих површина са реквизитима**  
**-отворени поступак-**  
**Јавна набавка број 1.2.11/2019**

**Конкурсна документација садржи:**

1	ОПШТИ ПОДАЦИ О ЈАВНОЈ НАБАВЦИ	3
2	ПОДАЦИ О ПРЕДМЕТУ ЈАВНЕ НАБАВКЕ	3
3	ТЕХНИЧКА СПЕЦИФИКАЦИЈА	4
4	УСЛОВИ ЗА УЧЕШЋЕ У ПОСТУПКУ ЈАВНЕ НАБАВКЕ ИЗ ЧЛ. 75. И 76. ЗАКОНА О ЈАВНИМ НАБАВКАМА И УПУТСТВО КАКО СЕ ДОКАЗУЈЕ ИСПУЊЕНОСТ ТИХ УСЛОВА	25
5	УПУТСТВО ПОНУЂАЧИМА КАКО ДА САЧИНЕ ПОНУДУ	29
6	ОБРАЗАЦ ПОНУДЕ (Образац бр. 1)	38
7	ИЗЈАВА О НАЗАВИСНОЈ ПОНУДИ (Образац бр. 2)	41
8	ИЗЈАВА О ОБАВЕЗАМА ИЗ ЧЛАНА 75. СТАВ 2. ЗАКОНА О ЈАВНИМ НАБАВКАМА (Образац бр. 3)	42
9	ИЗЈАВА ЗА ТЕХНИЧКИ КАПАЦИТЕТ (Образац бр.4)	43
10	ИЗЈАВА ЗА КАДРОВСКИ КАПАЦИТЕТ (Образац бр.5)	44
11	РЕФЕРЕНТНА ЛИСТА (Образац бр. 6)	45
12	ПОТВРДА О РЕФЕРЕНЦАМА (Образац бр.7)	46
13	ИЗЈАВА ПОНУЂАЧА ДА ЋЕ ПРЕДАТИ СРЕДСТВО ФИНАНСИЈСКОГ ОБЕЗБЕЂЕЊА ЗА ДОБРО ИЗВРШЕЊЕ ПОСЛА (Образац бр. 8)	47
14	ТРОШКОВИ ПРИПРЕМЕ ПОНУДЕ (Образац бр. 9)	48
15	СТРУКТУРЕ ПОНУЂЕНЕ ЦЕНЕ (Образац бр. 10)	49
16	МЕНИЧНО ОВЛАШЋЕЊЕ-ПИСМО ЗА ОЗБИЉНОСТ ПОНУДЕ (Образац бр. 11)	58
17	МОДЕЛ УГОВОРА	59
	<b>УКУПНО</b>	<b>61</b>

## 1. ОПШТИ ПОДАЦИ О ЈАВНОЈ НАБАВЦИ

**Назив Наручиоца:** Градска управа за комуналне послове Града Новог Сада

**Адреса Наручиоца:** Жарка Зрењанина 2, Нови Сад

**Интернет страница Наручиоца:** [www.novisad.rs](http://www.novisad.rs)

**Врста поступка јавне набавке:** отворени поступак

**Предмет јавне набавке:** услуге

**Поступак се спроводи ради:** закључења уговора о јавној набавци

**Резервисана набавка:** не

**Електронска лицитација:** не

**Лице за контакт:** Дијана Јованчевић, е-mail [dijana.jovancevic@uprava.novisad.rs](mailto:dijana.jovancevic@uprava.novisad.rs)

### Пропратни образац

(попунити и залепити на коверту/кутију)

### НЕ ОТВАРАТИ!

**„ПОНУДА ЗА ЈАВНУ НАБАВКУ УСЛУГА - ОДРЖАВАЊЕ ДЕЧИЈИХ  
ИГРАЛИШТА И РЕКРЕАЦИОНИХ ПОВРШИНА СА РЕКВИЗИТИМА**

**ЈАВНА НАБАВКА БРОЈ 1.2.11/2019 - НЕ ОТВАРАТИ!“**

**АДРЕСА НАРУЧИОЦА:** Град Нови Сад, Градска управа за комуналне послове,  
Нови Сад, Улица Жарка Зрењанина број 2, канцеларија 99/IV

Датум и сат подношења: \_\_\_\_\_ (попуњава Наручилац)

Заједничка понуда групе понуђача:

\_\_\_\_\_

НАЗИВ ПОНУЂАЧА/НОСИОЦА ЗАЈЕДНИЧКЕ  
ПОНУДЕ: \_\_\_\_\_

адреса: \_\_\_\_\_

број телефона: \_\_\_\_\_

електронска адреса: \_\_\_\_\_

име и презиме особе за контакт: \_\_\_\_\_.

## 2. ПОДАЦИ О ПРЕДМЕТУ ЈАВНЕ НАБАВКЕ

**Опис предмета набавке:** услуге-одржавање дечијих игралишта и рекреационих површина са реквизитима, према техничкој спецификацији садржаној у Конкурсној документацији.

**Назив и ознака из општег речника набавке:** Услуге поправке и одржавања опреме за дечија игралишта-50870000.

Набавка није обликована по партијама.

### 3. ТЕХНИЧКА СПЕЦИФИКАЦИЈА

#### ОДРЖАВАЊЕ ДЕЧИЈИХ ИГРАЛИШТА И РЕКРЕАЦИОНИХ ПОВРШИНА СА РЕКВИЗИТИМА

Р.бр.	НАЗИВ ПОЗИЦИЈЕ	Јединица мере	Процењена количина
<b>Редовни преглед исправности реквизита</b>			
1	Редовни обилазак и преглед исправности реквизита на дечијим и спортским игралиштима на удаљености до 5км.	обилазак	100
2	Редовни обилазак и преглед исправности реквизита на дечијим и спортским игралиштима на удаљености до 15км.	обилазак	64
3	Редовни обилазак и преглед исправности реквизита на дечијим и спортским игралиштима на удаљености до 30км.	обилазак	32
<b>Одржавање клупа</b>			
4	Замена поломљених клупа израђених од штафли које су израђене од хрстовог дрвета ЧПЧ класе, дим. 1800х60х4,2мм. Метални носач израђен од легуре алуминијума и магнезијума (антикородал) отпоран на атмосферске услове и со, заштићен основном бојом и финалном бојом по РАЛ карти у тону по избору Наручиоца. На клупу се поставља 8 дрвених штафли које се учвршћују на странице клупе торбан вијцима 8х60 мм. Површинска обрада - лазурни премаз у два слоја, боја махагони.	ком	30
5	Израда и монтажа АБ стопе за постављање клупе, димензија стопе 140х60х40цм, (2 ком стопе) са убетонираним чеоним плочама (2 ком). У цену урачунати транспорт до градилишта, ископ земље, постављање и анкерисање клупе.	ком	30
<b>Одржавање канти и корпи за отпатке</b>			
6	Замена канте за отпатке од поцинкованог, перфорираног лима, фарбано у боји по захтеву Наручиоца, постављене на стубу h=120цм, са закретним поклопцем који омогућава пражњење канте. На поклопцу је предвиђена и посуда за одлагање опушака. Предвидети могућност монтаже на све врсте подлоге.	ком	15
7	Израда и монтажа АБ стопе за постављање канте за отпатке, димензија стопе 40х60х40цм, са убетонираним чеоним плочама (1 ком). У цену урачунати транспорт до градилишта, ископ земље, постављање и анкерисање канте за отпатке.	ком	15
8	Поправка оштећених елемената канти и корпи за отпатке. Обрачун по часу рада.	час	160
<b>Одржавање заштитне ограде</b>			
9	Поправка и замена испуне ограде од челичне мреже, са фарбањем оштећених места. Ценом обухватити комплетан рад и материјал.	м <sup>2</sup>	400
10	Замена и монтажа жичаног универзалног плетива висине 4,0м на заштитну конструкцију израђену од челичних цеви постављених на размаку од 2,5м са додатним попречним укрућењем. У цену улази анкерисање и фиксирање конструкције, заштита антикорозивном и завршном бојом у два слоја по избору Наручиоца. Обрачун по м <sup>2</sup> .	м <sup>2</sup>	300
11	Ограда "Лего"- поправка ограде заменом панела. Ценом обухватити комплетан рад и материјал.	м <sup>2</sup>	250

12	Ограда "Лего"- поправка ограде заменом елемената стуба и панела са израдом и монтажом АБ стопе за постављање стуба висине 2м. Ценом обухватити комплетан рад и материјал.	м <sup>2</sup>	40
13	Ограда "Лего"- поправка ограде заменом елемената стуба и панела са израдом и монтажом АБ стопе за постављање стуба висине 4м. Ценом обухватити комплетан рад и материјал.	м <sup>2</sup>	60
14	Поправка оштећених елемената ограде. Обрачун по часу рада.	час	80
<b>Дрвена кула са тобоганом</b>			
15	Замена постојећих и постављање нових мердевина премазаних лазур премазом у два слоја. Ценом обухватити комплетан рад и материјал.	ком	30
16	Израда и постављање дрвеног подеста од „блажуке“ премазаног лазур премазом у два слоја. Ценом обухватити комплетан рад и материјал.	м <sup>2</sup>	30
17	Израда и постављање дрвених ограда које су оштећене (на кули са тобоганом) премазаних лазур премазом у два слоја. Ценом обухватити комплетан рад и материјал.	ком	20
18	Замена потпуно оштећеног тобогана новим од полиестера Л=4000 мм са причвршћивањем на дрвену конструкцију куле.	ком	7
19	Поправка тобогана од полиестера Л=4000 мм варењем полиестера (демонтажа и монтажа, враћање у првобитно стање, полирање и фарбање).	час	64
20	Репарација и постављање куле за тобоган, конструкцију чине округли стубови (4 ком), израђени од чамовог дрвета ЧПЧ класе, са заобљеним ивицама, дим. 3000x100x100мм, премазани лазурним премазом боје махагони у два слоја. Дрвене мердевине за пењање се раде од чамовог дрвета, дим. 2500x60x600мм, са округлим пречкама Ø40мм, премазано лазурним премазом. Висина подеста 2200мм, израђене од чамовог дрвета дебљине 42мм. Доњи део носивих стубова се причвршћује на металне конзоле које треба бетонирати у земљу. Тобоган је дужине 4000мм, израђен од полиестера и причвршћује се на дрвену конструкцију.	ком	15
21	Израда и монтажа АБ стопе за постављање дрвене куле са тобоганом, димензија стопе 120x40x60цм, (4 ком стопе) са убетонираним чеоним плочама (4 ком). У цену урачунати ископ земље, постављање и анкерисање куле са тобоганом и транспорт до игралишта.	ком	15
22	Поправка оштећених елемената дрвене куле са тобоганом. Обрачун по часу рада.	час	160
<b>Мултифункционални реkvизити</b>			
23	Поправка оштећене ограде од компакта на мултифункционалном реkvизиту. Ценом обухватити комплетан рад и материјал.	м <sup>2</sup>	6
24	Поправка оштећеног дрвеног стуба на мултифункционалном реkvизиту. Ценом обухватити комплетан рад и материјал.	ком	4
<b>Пењалица</b>			
25	Поправка оштећених елемената пењалице. Обрачун по часу рада.	час	80

26	Анкерованье пењалице на земљану подлогу, помоћу бетонских анкера. Ценом обухватити комплетан рад и материјал по једној пењалици (два анкера по пењалици).	КОМ	5
27	Замена мале пењалице новом израђеном од челичних цеви Ø5/4" и пречки Ø3/4". Конструкција је висине 1500мм, дужине 1700мм. Готову конструкцију бојити електростатичким бојама у праху (пластификација) у тону по избору Наручиоца.	КОМ	5
28	Израда и монтажа АБ стопе за постављање пењалице, димензија стопе 80x80x40цм, (2 ком стопе) са убетонираним чеоним плочама (1 ком). У цену урачунати ископ земље, постављање и анкерисање пењалице и транспорт до градилишта.	КОМ	5
<b>Љуљашка</b>			
29	Демонтажа и замена дрвених седишта оштећене љуљашке са носеће конструкције љуљашке, израђених у задатим димензијама и премазаних лазуром у два слоја. Ценом обухватити комплетан рад и материјал.	КОМ	20
30	Замена дотрајалих и поломљених лежајева љуљашке. Ценом обухватити комплетан рад и материјал.	КОМ	30
31	Замена дотрајалих и поломљених тefлонских лежајева на љуљашци. Ценом обухватити комплетан рад и материјал.	КОМ	80
32	Демонтажа и замена ланца оштећене љуљашке са носеће конструкције. Пречник ланца Ø6мм дужина ланца Л=1,5м. Ценом обухватити комплетан рад и материјал.	КОМ	100
33	Замена девастираних конструкција љуљашке, израђених од округлих челичних цеви Ø5/4" и носеће челичне цеви Ø6/4" са једном седалицом од хростове даске. Конструкција висине 2000мм, ширине 1500мм. Седалица виси на челичним цевима Ø3/4", која ротирају на израђеним кућиштима са лежајевима. Готову конструкцију бојити електростатичким бојама у праху (пластификација) у тону по избору Наручиоца.	КОМ	3
34	Израда и монтажа АБ стопе за постављање љуљашке са 1 или са 2 седишта, димензија стопе 130x60x40цм, (2 стопе по љуљашци) са убетонираним чеоним плочама (2 ком по стопи). У цену урачунати ископ земље, постављање и анкерисање љуљашке и транспорт до градилишта.	КОМ	5
35	Замена оштећених пластичних седалица са оградацом произвођача „HAGS“ (Swingseat Rinda) или одговарајућом заменом истог квалитета или карактеристика другог произвођача.	КОМ	5
36	Замена оштећених гумираних седалица, истог квалитета или карактеристика као постојеће, у складу са стандардима за ту врсту опреме.	КОМ	60
37	Замена оштећених гумираних затворених седалица за бебе, истог квалитета или карактеристика као постојеће, у складу са стандардима за ту врсту опреме.	КОМ	15
38	Поправка оштећених елемената љуљашке. Обрачун по часу рада.	час	160
<b>Клацкалица</b>			
39	Поправка оштећених елемената клацкалице. Обрачун по часу рада.	час	160

40	Замена дрвених седишта клацкалице израђених у задатим димензијама и премазаних лазуром у два слоја. Ценом обухватити комплетан рад и материјал.	КОМ	15
41	Потпуна замена конструкције клацкалице, израђене од профилних цеви 40x40мм са четири седишта. Конструкција је дужине 3,00м, ширине 900мм, причвршћена за постоље са по четири челичне плоче 400x230x5мм. Постоље је израђено од округлих цеви Ø6/4" висине 460мм, ширине 1100мм. Готову конструкцију бојити електростатичким бојама у праху (пластификација) у тону по избору Наручиоца.	КОМ	4
42	Конструкција израђена од профилних цеви 40x40мм са два седишта. Конструкција је дужине 3,00м, ширине 180мм, пришвршћена за постоље са по две челичне плоче 400x230x5мм. Постоље израђено од округлих цеви Ø6/4" висине 460мм, ширине 500мм. Готову конструкцију бојити електростатичким бојама у праху (пластификација) у тону по избору Инвеститора.	КОМ	4
43	Израда и монтажа АБ стопе за постављање клацкалице са 4 седалице, димензија стопе 130x60x40цм, са убетонираним чеоним плочама (2 ком). У цену урачунати ископ земље, постављање и анкерисање клацкалице и транспорт до игралишта.	КОМ	4
44	Израда и монтажа АБ стопе за постављање клацкалице са 2 седалице, димензија стопе 70x60x40цм, са убетонираним чеоним плочама (2 ком). У цену урачунати ископ земље, постављање и анкерисање клацкалице и транспорт до игралишта.	КОМ	4
45	Замена гумираних седишта клацкалице. Ценом обухватити комплетан рад и материјал	КОМ	40
<b>Гол за рукомет и мали фудбал</b>			
46	Поправка оштећених елемената гола за рукомет и мали фудбал. Обрачун по часу рада.	час	64
47	Замена мреже гола за мали фудбал прављене од канапа стандардних димензија. Ценом обухватити комплетан рад и материјал	пар	8
48	Замена мреже гола за рукомет прављене од канапа стандардних димензија. Ценом обухватити комплетан рад и материјал	пар	10
49	Потпуна замена рукометног гола за унутрашње и спољашње терене димензија 2000x3000мм. Гол је направљен од вишеслојног лепљеног дрвета, а носач мреже од челичних цеви. Оквир је обрађен црно-белим дурлин емајл лаком. Гаранција 5 (пет) година.	КОМ	10
50	Потпуна замена професионалног гола за мали фудбал за унутрашње и спољашње терене димензија 1000x800мм. Гол је направљен од вишеслојног лепљеног дрвета, а носач мреже од челичних цеви. Оквир је обрађен црно-белим дурлин емајл лаком. Гаранција 5 (пет) година.	КОМ	10
51	Израда и монтажа АБ стопе за постављање рукометног гола, димензије стопе 40x40x60цм (4 стопе по конструкцији) са убетонираним анкерима. У цену урачунат ископ земље, израда тампон слоја шљунка д=10цм, постављање конструкције анкера за кош и бетонирање.	КОМ	10
52	Монтажа рукометног гола димензија 2000x300мм и његово фиксирање за подлогу.	КОМ	10

53	Израда и монтажа АБ стопе за постављање гола за мали фудбал, димензије стопе 40x40x60cm (2 стопе по конструкцији) са убетонираним анкерима. У цену урачунат ископ земље, израда тампон слоја шљунка д=10cm, постављање конструкције анкера за кош и бетонирање.	ком	10
<b>Кошаркашка опрема</b>			
54	Замена табле коша израђене од клирита дим. 1800x1050x10mm. Ценом обухватити комплетан рад и материјал.	ком	8
55	Замена табле коша израђене од водоотпорног шпера дим. 1800x1200x20mm, табла је офарбана белим емајл лаком, а линије црним. Ценом обухватити комплетан рад и материјал.	ком	10
56	Замена табле коша израђене од водоотпорног шпера дим. 1800x1050x20mm, табла је офарбана белим емајл лаком, а линије црним. Ценом обухватити комплетан рад и материјал.	ком	10
57	Обруч за кошарку ојачан, домензије Ø 450mm. Направљен од челичне цеви Ø22mm па затим површински пластифициран.	ком	10
58	Обруч за кошарку ојачан и зглобни са једном опругом димензије Ø450mm. Направљен од челичне цеви Ø22mm па затим површински пластифициран.	ком	6
59	Монтажа обруча за кошарку.	ком	10
60	Монтажа зглобног обруча за кошарку.	ком	6
61	Замена мрежице за кош израђене од канапа или метала, стандардних димензија. Ценом обухватити комплетан рад и материјал.	пар	40
62	Поправка оштећених елемената кошаркашке опреме. Обрачун по часу рада.	час	160
<b>Опрема за теретане на отвореном</b>			
63	Поправка оштећених елемената фитнес справа. Обрачун по часу рада.	час	160
64	Демонтажа оштећених фитнес справа код којих би коришћење довело до повређивања. У цену урачунати рад, материјал и транспорт до 10 километара.	ком	10
65	Анкеровање фитнес справа и причвршћивање конструкције за бетонску подлогу вијцима по стандарду произвођача.	ком	10
66	Замена и монтажа конструкција израђених од округлих челичних цеви Ø2,5", 2", 1" и 3/4", као и профилних цеви димензија 100*60mm и 40*40mm, причвршћених за подлогу анкер плочама 150*50*10mm. Готову конструкцију заштитити антикорозивном бојом, а затим и завршном бојом у два слоја у тону по избору Наручиоца.	ком	2
67	Замена и монтажа конструкције израђене од округлих челичних цеви Ø1" и носеће челичне цеви Ø2", као и профилних цеви димензија 100*60mm и 40*40mm са седалицом од топло ваљаног челичног лима. Конструкција је дужине 1500mm и висине 500mm. Готову конструкцију заштитити антикорозивном бојом, а затим и завршном бојом у два слоја у тону по избору Наручиоца.	ком	2



68	Замена и монтажа конструкције израђене од профилних цеви димензија 40*40мм са три наслона од хростове даске. Конструкција је висине 2,00м и ширине 1,00м причвршћена за подлогу са четири анкер плоче 150*50*10мм. Готову конструкцију заштитити антикорозивном бојом, а затим и завршном бојом у два слоја у тону по избору Наручиоца.	ком	2
69	Замена и монтажа конструкције израђене од округлих челничних цеви Ø2,5", 2", 1" и 3/4", као и од профилних цеви димензија 40*40, причвршћених за подлогу анкер плочама 150*50*10мм. Готову конструкцију заштитити антикорозивном бојом, а затим и завршном бојом у два слоја у тону по избору Наручиоца.	ком	2
<b>Скејт парк</b>			
70	Поправка оштећених делова на скејт парку. Ценом обухватити комплетне столарске и лимарске радове. Обрачун вршити по радном часу.	час	50
71	Набавка и замена свих металних делова који су у контакту са земљом – поцинковани лим дебљине 3 мм. У цену урачунати комплетан рад и материјал.	м <sup>2</sup>	2
<b>Демонтажа и монтажа реквизита</b>			
72	Демонтажа реквизита на дечијем игралишту због промене локације игралишта. У цену урачунати комплетан рад, материјал и транспорт до 10км.	ком	20
73	Монтажа реквизита на дечијем игралишту (демантираних) због промене локације игралишта. У цену урачунати комплетан рад, материјал и транспорт до 10км.	ком	20
<b>Подлоге и ивичњаци</b>			
74	Уклањање и одвоз старог песка из пешчаника. Обрачун по м <sup>3</sup> .	м <sup>3</sup>	20
75	Замена постојеће фракције на дечијим игралиштима. Обрачун по м <sup>3</sup> .	м <sup>3</sup>	260
76	Замена недостајућих и поправка оштећених гумираних плоча на постојећим дечијим игралиштима.	м <sup>2</sup>	120
77	Уградња гумиране подлоге.	м <sup>2</sup>	800
78	Набавка, транспорт и уградња ивичњака 12/18 МБ30 на подлози од неармираног бетона МБ20 са фуговањем спојница. У цену урачунати лупање постојећих оштећених ивичњака. Обрачун по м.	м	120
79	Набавка, транспорт и уградња фуговањем бетонских ивичњака димензија 60x15x10цм, полагањем у бетон МБ 20. Ивичњаци префабриковани, ливени у глаткој оплати, МБ 40. Фуговање ивичњака вршти до 10 мм мерено од горње површине ивичњака. Обрачун се врши по м ивичњака.	м	60
80	Кошење траве на дечијим и спортским игралиштима.	м <sup>2</sup>	1.000
81	Сакупљање покошене траве са утоваром и одвозом на депонију.	м <sup>2</sup>	1.000

### БЛИЖЕ КАРАКТЕРИСТИКЕ И УСЛОВИ

Услуге одржавања дечијих игралишта и рекреационих површина са реквизитима, на територији Града Новог Сада, обухватају одржавања свих елемената дечијих игралишта и рекреационих површина и пратећег мобилијара (клубе, корпе, заштитне ограде и сл.) на територији Града Новог Сада у 2019. години.

### **ТИП ИГРАЛИШТА „А“ – КОМБИНОВАНА КОНСТРУКЦИЈА ЗА ИГРУ**

Садржи два тобогана, две пењалице, мост са мрежом, мост са клацкалицом, мост са оградом, пењалице од мреже, тунел, две кућице и др. Што се тиче материјала, дрво мора бити обрађено по Европском стандарду **EN 351**, класе **P5**, заштићено висококвалитетним уљима за дрво.

### **ТИП ИГРАЛИШТА „Б“ – КОМБИНОВАНА КОНСТРУКЦИЈА ЗА ИГРУ**

Намењена коришћењу у простору особама са инвалидитетом, као и осталој деци. Из тог разлога су локације на којима се налазе дата дечија игралишта обележена ознаком



Композиција садржи: тобоган, пењалицу, мост са мрежом, мост са оградом, две кућице и др. Што се тиче материјала дрво мора бити обрађено по Европском стандарду **EN 351**, класе **P5**, заштићено висококвалитетним уљима за дрво. Композиција је неопходно да поседује **ASTM F 1487** стандард или еквивалентно, који дефинише сигурност приликом употребе и потврђује материјале проверене на токсичност.

### **ТИП ИГРАЛИШТА „Ц“ – СТАНДАРДНОГ ТИПА**

Игралиште је опремљено основним, типским реквизитима. Садржи два тобогана, клацкалице, љуљашке – два типа, од којих је једно (1+1 baby), њихалицу и хватач лопте. Што се тиче материјала, дрво мора бити обрађено по Европском стандарду **EN 351**, класе **P5**, заштићено висококвалитетним уљима за дрво.

Опрема треба је да поседује **ASTM F 1487** стандард или еквивалентно, који дефинише сигурност приликом употребе и потврђује материјале проверене на токсичност.

### **ДРВЕНА КУЛА СА ТОБОГАНОМ**

Конструкцију чине округли стубови (4 ком), израђени од чамовог дрвета ЧПЧ класе, са заобљеним ивицама, димензија 3000x100x100мм, премазани лазурним премазом боје махагони у два слоја. Дрвене мердевине за пењање су од чамовог дрвета, димензија 2500x60x600мм, са округлим пречкама Ø40мм, премазане лазурним премазом. Висина подеста 2200мм, израђеног од чамовог дрвета дебљине 42мм. Доњи део носивих стубова причвршћен је на металне конзоле које су бетонирани у земљу. Тобоган је дужине 4000мм, израђен од полиестера и причвршћен на дрвену конструкцију.

### **КЛАЦКАЛИЦА**

Конструкција је израђена од профилних цеви 40x40 са два седишта, дужине 3,00м и ширине 180мм, пришвршћена за постоље са по две челичне плоче димензија 400x230x5мм. Постоље је израђено од округлих цеви Ø6/4" висине 460мм, ширине 500мм. Конструкција је обојена електростатичким бојама у праху.

### **ЉУЉАШКА**

Конструкција је израђена од округлих челичних цеви Ø5/4" и носеће челичне цеви Ø6/4" са две седалице. Конструкција је висине 2000мм и ширине 3000мм. Седалице висе на челичним цевима Ø3/4", које ротирају на израђеним кућиштима са лежајевима. Конструкција је обојена електростатичким бојама у праху.

### **ПЕЊАЛИЦА**

Конструкција је израђена од челичних цеви Ø6/4" и пречки Ø3/4", висине 2100мм и ширине 2500мм. Конструкција је обојена електростатичким бојама у праху.

Пластичне седалице „HAGS“ или одговарајућа замена истог квалитета/карактеристика другог произвођача.

Пластичне седалице (Swingseat Katja) и (Swingseat Rinda) које се налазе на љуљашкама произвођача „HAGS“.

### **Клуца тип „НОВИ САД“**

Странице клупе су изливене од сивог лива. Све клупе су заштићене двокомпонентном основном бојом у два премаза и офарбане антик-антрацит бојом. Штафле су израђене од

храстовине димензија 1800x60x42mm (7 комада по једној клупи), премазане садолином (2 слоја) „палисандер“ – „махагони“ ( по налогу Надзора), са 30% лака.

**Канта за отпатке тип „M-DP“**

Носач канте је стуб од сивог лива офарбан антик-антрацит бојом. Канта је од поцинкованог перфорираног лима, фарбана антик–антрацит бојом.

**Канта за отпатке „DOG CLEAN“**

Посуда је од алуминијумског лива и заштићена двокомпонентном основном бојом у два премаза и офарбана антик-антрацит бојом.

На униклоповима треба уграђивати оригиналне елементе произвођача.

Остали елементи према подацима и опису датом у спецификацији.

Надзор над пружањем предметних услуга ће вршити Градска управа за грађевинско земљиште и инвестиције (у даљем тексту: Градска управа за инвестиције). Услуге на одржавању дечјих игралишта и рекреационих површина са реквизитима ће се вршити на основу појединачних радних налога за конкретне ситуације, односно оштећења која буду уочена на лицу места током текуће године. Радне налоге ће Извршиоцу достављати Градска управа за инвестиције у писаној форми, са описом врсте и количине радова. Налогом за вршење услуга сматра се и упис у Грађевински дневник од стране Градске управе за инвестиције.

Извршилац ће испостављати фактуре за сваки изведени радни налог Градској управи за инвестиције.

Планирани износ средстава на програмској позицији: 1778-Одржавање дечјих игралишта и рекреационих површина са реквизитима не може бити прекорачен.

**Количине исказане у табели техничке спецификације су оквирне.**

## ИЗГЛЕД И ДИМЕНЗИЈЕ ЕЛЕМЕНАТА ДЕЧИЈИХ ИГРАЛИШТА И РЕКРЕАТИВНИХ ПОВРШИНА

### ТИП ИГРАЛИШТА „А“ – КОМБИНОВАНА КОНСТРУКЦИЈА ЗА ИГРУ



### ТИП ИГРАЛИШТА „Б“ – КОМБИНОВАНА КОНСТРУКЦИЈА ЗА ИГРУ



### ТИП ИГРАЛИШТА „Ц“ – СТАНДАРДНОГ ТИПА

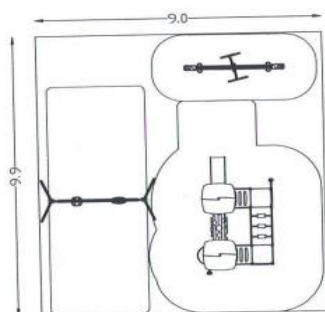

ДРВЕНА КУЛА СА ТОБОГАНОМ



ПЕЊАЛИЦА



ЉУЉАШКА



КЛАЦКАЛИЦА



Пластичне седалице „HAGS“ тип Swingseat Katja



Пластичне седалице „HAGS“ тип Swingseat Rinda

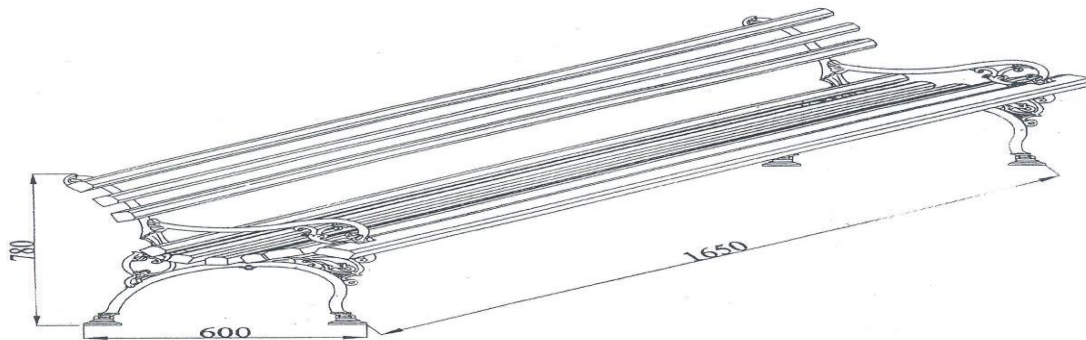

KLUPA TIP "NOVI SAD"

83



САМОСТОЈЕЋА КАНА ЗА ОТПАТКЕ

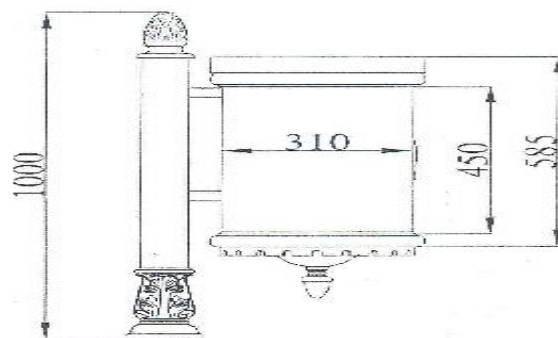

KORPA ZA OTPATKE TIP "M-DP"

#### КОШАРКАШКА КОНСТРУКЦИЈА ТОП



## СТУБНА КОШ КОНСТРУКЦИЈА



## КОШАРКАШКА ТАБЛА

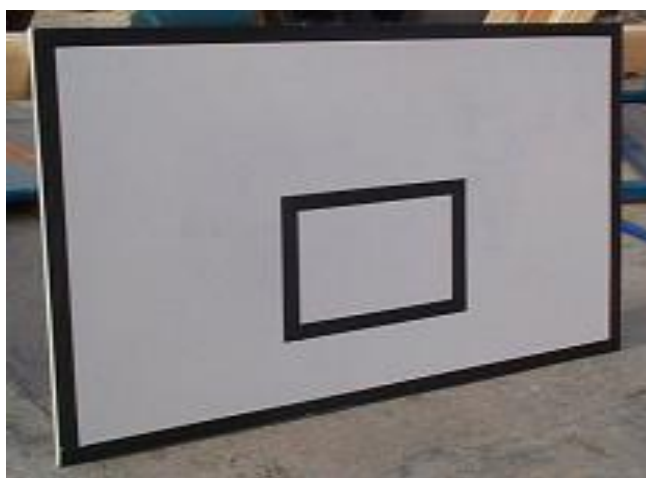



## ТЕРЕТАНЕ НА ОТВОРЕНОМ –ТИП И ИЗГЛЕД РЕКВИЗИТА

### ТЕРАТАНА ТИП „L“



Бр. 1



Бр. 2



Бр. 3



Бр. 4

СПОРТСКИ РЕКВИЗИТИ – спецификација :

Редни бр.	Назив спортског реквизита	Димензије (дуж. x шир. x вис.)	Сигурносна зона
Бр. 1	Справа за леђа, бутине и горње делове тела	2540x1940x2500mm	5670x5190mm
Бр. 2	Справа за рамена, руке, труп и ноге	2600x1700x2250mm	5700x4500mm
Бр. 3	Справа за руке, ноге и баланс	1900x2470x2500mm	5090x5560mm
Бр. 4	Справа за ноге, равнотежу и рамена	2620x1960x2000mm	5700x5300mm

## ТЕРЕТАНА ТИП „ЛИСЈЕ“



## ТЕРЕТАНА ТИП „ПЕЈКОМ 2“



## ЛОКАЦИЈЕ ДЕЧИЈИХ ИГРАЛИШТА И РЕКРЕАЦИОНИХ ПОВРШИНА

Редни број	Број игралишта по МЗ	НАЗИВ МЗ И АДРЕСА ГДЕ СЕ НАЛАЗЕ ДЕЧИЈА ИГРАЛИШТА И РЕКРЕАЦИОНЕ ПОВРШИНЕ	ДЕЧИЈА ИГРАЛИШТА И РЕКРЕАЦИОНЕ ПОВРШИНЕ, НАВЕДЕНЕ ПО ВРСТАМА, ЗА НАВЕДНЕ ЛОКАЦИЈЕ
	<b>1</b>	<b><u>МЗ АДИЦЕ</u></b>	
1	1.1	БРАНКА ЂОПИЋА	<i>дечије игралиште, кошаркашки и терен за мали фудбал</i>
2	1.2	МАРИЈЕ БУРСАЋ 61	<i>дечије игралиште</i>
	<b>2</b>	<b><u>МЗ БОШКО БУХА</u></b>	
3	2.1	УГАО ФРУШКОГОРСКЕ И НАРОДНОГ ФРОНТА	<i>дечије игралиште</i>
4	2.2	БОШКА БУХЕ 6	<i>дечије игралиште</i>
5	2.3	БОШКА БУХЕ 2	<i>кошаркашки терен и дечије игралиште</i>
	<b>3</b>	<b><u>МЗ БИСТРИЦА</u></b>	
6	3.1	УГАО ДУШАНА ДАНИЛОВИЋА И СЕЉАЧКИХ БУНА	<i>кошаркашки, рукометни терен и дечије игралиште</i>
7	3.2	КАЋЕ ДЕЈАНОВИЋ 4-6 (преко пута С маркета)	<i>дечије игралиште</i>
8	3.3	КАЋЕ ДЕЈАНОВИЋ 8-10	<i>дечије игралиште</i>
9	3.4	СТАНОЈА СТАНОЈЕВИЋА 16	<i>дечије игралиште</i>
10	3.5	СЕЉАЧКИХ БУНА 13	<i>дечије игралиште</i>

	<b>4</b>	<b><u>МЗ БРАТСТВО ТЕЛЕП</u></b>	
11	4.1	ИЛАРИОНА РУВАРЦА 18	<i>дечије игралиште</i>
12	4.2	КРУЖНА 9	<i>дечије игралиште</i>
13	4.3	ТИЦАНОВА 28	<i>дечије игралиште и теретана на отвореном</i>
	<b>5</b>	<b><u>МЗ ВЕРА ПАВЛОВИЋ</u></b>	
14	5.1	ВЛАДИМИРА НИКОЛИЋА 10	<i>дечије игралиште</i>
15	5.2	ТРГ КОМЕНСКОГ	<i>дечије игралиште</i>
16	5.3	УГАО ШАНТИЋЕВЕ И ПУШКИНОВЕ (Милана Симовића)	<i>кошаркашки терен и дечије игралиште</i>
17	5.4	ВЛАДИМИРА НИКОЛИЋА 16	<i>дечије игралиште</i>
	<b>6</b>	<b><u>МЗ ВИДОВДАНСКО НАСЕЉЕ</u></b>	
18	6.1	АЛЕКСАНДРА НЕВСКОГ	<i>дечије игралиште, кошаркашки и рукометни терен</i>
19	6.2	СТЕФАНА ДЕЧАНСКОГ	<i>дечије игралиште</i>
20	6.3	СЕКУЛЕ ВИТКОВИЋА	<i>дечије игралиште</i>
	<b>7</b>	<b><u>МЗ ГАВРИЛО ПРИНЦИП</u></b>	
21	7.1	УГАО СИМЕОНА ПИШЧЕВИЋА И БРАНИСЛАВА БОРОТЕ	<i>терен за баскет и дечије игралиште</i>
22	7.2	ПАРТИЗАНСКИХ БАЗА	<i>дечије игралиште</i>
23	7.3	БУЛЕВАР СЛОБОДАНА ЈОВАНОВИЋА И ЛОЖИОНИЧКА	<i>терен за баскет</i>
24	7.4	СТЕВАНА ХРИСТИЋА	<i>терен за баскет и дечије игралиште</i>
25	7.5	ОКРЕТНИЦА ГРАС-а БУЛ. ЈОВАНА ДУЧИЋА	<i>дечије игралиште</i>
26	7.6	СТЕВАНА ЧАЛЕНИЋА 2-4	<i>дечије игралиште</i>
	<b>8</b>	<b><u>МЗ ДЕТЕЛИНАРА</u></b>	
27	8.1	МИКОЛЕ КОЧИША	<i>кошаркашки и рукометни терен</i>
28	8.2	ПАСТЕРОВА	<i>дечије игралиште</i>
29	8.3	ЈАНКА ЧМЕЛИКА 119	<i>дечије игралиште</i>
30	8.4	СТЕВАНА МОКРАЊЦА 2,4,6	<i>терен за баскет и дечије игралиште</i>
31	8.5	СТЕВАНА МОКРАЊЦА 10	<i>дечије игралиште</i>
32	8.6	ТРГ МАЈКЕ ЈЕВРОСИМЕ	<i>дечије игралиште</i>
33	8.7	УГАО ЈАНКА ЧМЕЛИКА И НИКОЛЕ МИРКОВА	<i>терен за баскет и дечије игралиште</i>
34	8.8	ВЕСЕЛИНА МАСЛЕШЕ 35	<i>терен за баскет и дечије игралиште + ЗИГ игралиште теретана</i>
35	8.9	ВЕСЕЛИНА МАСЛЕШЕ	<i>ЗИГ теретана</i>
	<b>9</b>	<b><u>МЗ ДУНАВ</u></b>	
36	9.1	КОЗАЧИНСКОГ 7	<i>дечије игралиште</i>
37	9.2	ЕПИСКОПА ВИСАРИОНА 5	<i>дечије игралиште</i>
38	9.3	БЕОГРАДСКИ КЕЈ 45	<i>дечије игралиште</i>
39	9.4	БЕОГРАДСКИ КЕЈ 41	<i>дечије игралиште, кошаркашки терен, теретана на отвореном</i>
	<b>10</b>	<b><u>МЗ ИВО АНДРИЋ</u></b>	
40	10.1	БАНОВИЋ СТРАХИЊЕ (код атомског склоништа)	<i>кошаркашки терен и дечије игралиште</i>
41	10.2	БАЛЗАКОВА 6-8	<i>дечије игралиште, кошаркашки и терен за мали фудбал</i>
42	10.3	ДЕСПОТА СТЕФАНА И ИВЕ АНДРИЋА 5	<i>дечије игралиште</i>

43	10.4	НАРОДНОГ ФРОНТА 65	<i>дечије игралиште</i>
44	10.5	БАНОВИЋ СТРАХИЊЕ 6	<i>дечије игралиште</i>
	<b>11</b>	<b><u>МЗ 7. ЈУЛИ</u></b>	
45	11.1	ТЕОДОРА ПАВЛОВИЋА 34а	<i>дечије игралиште</i>
46	11.2	МИШЕ ДИМИТРИЈЕВИЋА 2-4	<i>дечије игралиште</i>
47	11.3	МИШЕ ДИМИТРИЈЕВИЋА 74а	<i>дечије игралиште</i>
	<b>12</b>	<b><u>МЗ ЈУГОВИЋЕВО</u></b>	
48	12.1	КАТАРИНЕ ИВАНОВИЋ	<i>терен за баскет и дечије игралиште</i>
49	12.2	СТЕВАНА ДИВНИНА БАБЕ	<i>дечије игралиште</i>
50	12.3	БРАЋЕ МОГИН - КАЛМАНА ЛАНГА	<i>терен за баскет и дечије игралиште</i>
51	12.4	ОБЛАЧИЋА РАДА 25	<i>дечије игралиште, кошаркашки и рукометни терен</i>
52	12.5	ВЕСЕЛИНА МАСЛЕШЕ 116-120	<i>дечије игралиште, кошаркашки, рукометни и одбојкашки терен</i>
53	12.6	НАДЕЖДЕ ПЕТРОВИЋ	<i>дечије игралиште</i>
54	12.7	ФИЛИПА ФИЛИПОВИЋА 8	<i>дечије игралиште</i>
55	11.8	ЛЕНКЕ ДУЊЂЕРСКИ 15	<i>дечије игралиште</i>
56	12.9	ЛЕНКЕ ДУЊЂЕРСКИ 21	<i>дечије игралиште</i>
	<b>13</b>	<b><u>МЗ ЈУЖНИ ТЕЛЕП</u></b>	
57	13.1	СД ПАРТИЗАН, ХЕРОЈА ПИНКИЈА 2	<i>кошаркашки и рукометни терен</i>
58	13.2	ТРГ - ЈАНОШИКОВА	<i>дечије игралиште</i>
59	13.3	НЕИМАРОВА И КОСТЕ АБРАШЕВИЋА	<i>дечије игралиште</i>
	<b>14</b>	<b><u>МЗ КЛИСА</u></b>	
60	14.1	ТЈЕНТИШТЕ	<i>терен за баскет и дечије игралиште</i>
61	14.2	САВСКА 27	<i>терен за баскет и дечије игралиште</i>
62	14.3	ВЕЛЕБИТСКА 15	<i>дечије игралиште, кошаркашки и рукометни терен</i>
63	14.4	ГОРЊЕ ЛИВАДЕ	<i>дечије игралиште</i>
64	14.5	ПРОФЕСОРА ГРЧИЋА (наспрам СТЕВАНА ГОЛДМАНА)	<i>дечије игралиште</i>
	<b>15</b>	<b><u>МЗ ЛИМАН I</u></b>	
65	15.1	СУНЧАНИ КЕЈ 39	<i>дечије игралиште</i>
66	15.2	ЈИРИЧЕКОВА	<i>дечије игралиште</i>
67	15.3	СУНЧАНИ КЕЈ (ЂАЧКО ИГРАЛИШТЕ) НА КЕЈУ	<i>терен за мали фудбал</i>
68	15.4	ВЕЉКА ПЕТРОВИЋА 6	<i>дечије игралиште</i>
	<b>16</b>	<b><u>МЗ ЛИМАН III</u></b>	
69	16.1	ШЕКСПИРОВА 1-7	<i>дечије игралиште</i>
70	16.2	ДЕСПОТА СТЕФАНА (код студентских домова)	<i>терен за баскет</i>
71	16.3	БУЛЕВАР ЦАРА ЛАЗАРА 57	<i>дечије игралиште, кошаркашки и рукометни терен</i>
72	16.4	БУЛЕВАР ЦАРА ЛАЗАРА 71	<i>дечије игралиште</i>
73	16.5	НАРОДНОГ ФРОНТА 51	<i>дечије игралиште</i>
	<b>17</b>	<b><u>МЗ НАРОДНИ ХЕРОЈИ</u></b>	
74	17.1	МИЧУРИНОВА	<i>дечије игралиште</i>
75	17.2	ЛИЛИКЕ БЕМ 1а	<i>дечије игралиште</i>

76	17.3	ТУРГЕЊЕВА 2 (гледа на Новосадског сајма 16)	<i>дечије игралиште</i>
77	17.4	БУЛЕВАР КРАЉА ПЕТРА I (у дворишту према Мајевичкој)	<i>дечије игралиште</i>
78	17.5	БРАНИМИРА ЋОСИЋА 48	<i>кошаркашки терен, дечије игралиште и теретана на отвореном</i>
<b>18 <u>МЗ ОМЛАДИНСКИ ПОКРЕТ</u></b>			
79	18.1	ПАРИСКЕ КОМУНЕ 15	<i>кошаркашки терен</i>
80	18.2	ПАРИСКЕ КОМУНЕ 16	<i>кошаркашки терен</i>
81	18.3	ОМЛАДИНСКОГ ПОКРЕТА 10-14	<i>кошаркашки терен</i>
82	18.4	ГАГАРИНОВА 10	<i>терен за баскет и дечије игралиште</i>
83	18.5	ГАГАРИНОВА 10а	<i>терен за баскет</i>
84	18.6	ПАРИСКЕ КОМУНЕ 14	<i>дечије игралиште</i>
85	18.7	БУЛ. ЈАШЕ ТОМИЋА - ПАРК КОД АУТОБУСКЕ СТАНИЦЕ	<i>дечије игралиште и теретана на отвореном</i>
<b>19 <u>МЗ ОСТРВО</u></b>			
86	19.1	1300 КАПЛАРА	<i>дечије игралиште</i>
87	19.2	1300 КАПЛАРА 58	<i>терен за кошарку</i>
88	19.3	МИЛОША ЦРЊАНСКОГ 2	<i>рукометни терен и терен за баскет</i>
<b>20 <u>МЗ ПОДБАРА</u></b>			
89	20.1	КОЧЕ КОЛАРОВА (иза Алмашке цркве)	<i>дечије игралиште</i>
90	20.2	ПАРК КВАНТАШ (ул. Филипа Вишњића)	<i>дечије игралиште</i>
91	20.3	ВАНИЗЕЛИСОВА (ФИЛИПА ВИШЊИЋА)	<i>дечије игралиште</i>
92	20.4	МАРКА МИЉАНОВА (у дворишту)	<i>дечије игралиште</i>
<b>21 <u>МЗ ПЕЈИЋЕВИ САЛАШИ - НЕМАНОВЦИ</u></b>			
93	21.1	НЕМАНОВЦИ 2	<i>терен за мали фудбал</i>
94	21.2	ДВОРИШТЕ МЗ ПЕЈИЋЕВИ САЛАШИ	<i>терен за баскет и дечије игралиште</i>
<b>22 <u>МЗ I ВОЈВОЂАНСКА БРИГАДА</u></b>			
95	22.1	МАКСИМА ГОРКОГ 8	<i>терен за мали фудбал и дечије игралиште</i>
<b>23 <u>МЗ РАДНИЧКИ</u></b>			
96	23.1	МИЛЕНКА ГРЧИЋА	<i>дечије игралиште</i>
97	23.2	УГАО КОРНЕЛИЈА СТАНКОВИЋА И РУМЕНАЧКЕ 10	<i>кошаркашки терен</i>
98	23.3	РУМЕНАЧКИ ПУТ 165	<i>дечије игралиште</i>
99	23.4	РУМЕНАЧКИ ПУТ 23-25	<i>дечије игралиште</i>
100	23.5	БАНАТСКА 6	<i>дечије игралиште</i>
<b>24 <u>МЗ САЛАЈКА</u></b>			
101	24.1	Р.К. САЛАЈКА	<i>дечије игралиште, кошаркашки и рукометни терен</i>
102	24.2	УЛИЦА ПЕТРА ДРЕЗГИЋА	<i>терен за баскет и дечије игралиште</i>
103	24.3	КОСТЕ ШОКИЦЕ	<i>дечије игралиште</i>
104	24.4	ШАЈКАШКА УЛИЦА код школе	<i>дечије игралиште</i>

105	24.5	УГАО ПАРТИЗАНСКЕ И ЂОРЂА ЗЛИЧИЋА (SWISSLION)	<i>дечије игралиште</i>
<b>25    <u>МЗ САВА КОВАЧЕВИЋ</u></b>			
106	25.1	БЕРИСЛАВА БЕРИЋА	<i>дечије игралиште</i>
107	25.2	КРАЉЕВИЋА МАРКА 53	<i>дечије игралиште</i>
108	25.3	ПАРК НА ТРГУ МИРА	<i>дечије игралиште</i>
<b>26    <u>МЗ СЛАНА БАРА</u></b>			
109	26.1	ДУРМИТОРСКА (код крста)	<i>дечије игралиште</i>
110	26.2	КЛИСАНСКИ ПУТ	<i>дечије игралиште</i>
111	26.3	ПРИМОРСКА	<i>спортски терени</i>
112	26.4	ЗАДРУЖНА 31 - 52	<i>дечије игралиште</i>
113	26.5	ЧЕНЕЈСКА 94	<i>дечије игралиште</i>
<b>27    <u>МЗ СОЊА МАРИНКОВИЋ</u></b>			
114	27.1	РАДНИЧКА 49-51	<i>терен за баскет и дечије игралиште</i>
115	27.2	РАДНИЧКА 43	<i>дечије игралиште</i>
116	27.3	СОЊЕ МАРИНКОВИЋ 9	<i>терен за баскет</i>
<b>28    <u>МЗ ЖИТНИ ТРГ</u></b>			
117	28.1	СЛОВАЧКА 19 (иза НАП-овог паркинга)	<i>дечије игралиште</i>
118	28.2	ДИМИТРИЈА АВРАМОВИЋА	<i>дечије игралиште</i>
119	28.3	СТЕФАНА СТЕФАНОВИЋА	<i>дечије игралиште</i>
<b>29    <u>МЗ ШАНГАЈ</u></b>			
120	29.1	ПОРЕД ЦРКВЕ	<i>дечије игралиште и теретана на твореном</i>
<b>30    <u>МЗ ВЕТЕРНИК</u></b>			
121	30.1	УГАО ИСИДОРЕ СЕКУЛИЋ И КРАЉА ПЕТРА I	<i>дечије игралиште, теретана на отвореном, кошаркашки и рукометни терен</i>
122	30.2	УГАО ВУКА КАРАЏИЋА И ШКОЛСКЕ	<i>дечије игралиште</i>
123	30.3	МИЛАНА ТЕПИЋА 4-6	<i>дечије игралиште</i>
124	30.4	КРАЉА АЛЕКСАНДРА 67	<i>дечије игралиште</i>
<b>31    <u>МЗ ФУТОГ</u></b>			
125	31.1	ПЛАЖА ВОК	<i>терен за баскет и дечије игралиште</i>
126	31.2	ПИОНИРСКА УЛИЦА	<i>дечије игралиште</i>
127	31.3	ДУНАВСКА	<i>дечије игралиште, теретана на отвореном, кошаркашки и рукометни терен</i>
128	31.4	УГАО РЕПУБЛИКЕ СРПСКЕ И МАРИЈЕ БУРСАЋ	<i>дечије игралиште, теретана на отвореном, кошаркашки и рукометни терен</i>
129	31.5	СОЊЕ МАРИНКОВИЋ (преко пута Ивана Милутиновића)	<i>терен за баскет и дечије игралиште</i>
130	31.6	УГАО МИРОСЛАВА АНТИЋА И СТЕПЕ СТЕПАНОВИЋА	<i>терен за баскет и дечије игралиште</i>
131	31.7	ИВЕ АНДРИЋА код броја 1	<i>теретана на отвореном и дечије игралиште</i>
132	31.8	САВЕ МРКАЉА (угао са Босанском)	<i>дечије игралиште, теретана на отвореном, кошаркашки и рукометни терен</i>

133	31.9	ЦАРА ЛАЗАРА 193	<i>теретана на отвореном и дечије игралиште</i>
	<b>32</b>	<b><u>МЗ БЕГЕЧ</u></b>	
134	32.1	Ф.К. БАЧКА (помоћни терени)	<i>кошаркашки и рукометни терен</i>
135	32.2	КРАЉА ПЕТРА I - ЗАБАВИШТЕ	<i>дечије игралиште</i>
136	32.3	ПАРТИЗАНСКА	<i>теретана на отвореном</i>
	<b>33</b>	<b><u>МЗ РУМЕНКА</u></b>	
137	33.1	МИРОСЛАВА АНТИЋА	<i>дечије игралиште</i>
138	33.2	УГАО Ј.Ј. ЗМАЈА И ЦАРА ЛАЗАРА	<i>дечије игралиште, кошаркашки, рукометни и одбојкашки терен</i>
	<b>34</b>	<b><u>МЗ СТЕПАНОВИЋЕВО</u></b>	
139	34.1	МИЛАНКЕ САВИЋ 11	<i>дечије игралиште</i>
	<b>35</b>	<b><u>МЗ КИСАЧ</u></b>	
140	35.1	Ф.К. ТАТРА (помоћни терен)	<i>дечије игралиште и теретана на отвореном</i>
141	35.2	ВУКА КАРАЏИЋА	<i>дечије игралиште</i>
142	35.3	ЈАНА МАРТИНКА	<i>дечије игралиште</i>
	<b>36</b>	<b><u>МЗ КАЋ</u></b>	
143	36.1	НАСЕЉЕ СИГЕТ (помоћни терен ФК Сигет)	<i>дечије игралиште, кошаркашки и рукометни терен</i>
144	36.2	БОШКА БУХЕ	<i>терен за баскет и дечије игралиште</i>
145	36.3	ТЕРЕН КОД МЛИНА	<i>дечије игралиште, кошаркашки и рукометни терен</i>
146	36.4	СУНЧАНИ БРЕГ	<i>дечије игралиште</i>
	<b>37</b>	<b><u>МЗ БУДИСАВА</u></b>	
147	37.1	ПАРК У ЦЕНТРУ	<i>теретана на отвореном и дечије игралиште</i>
148	37.2	ПАРК ИЗА ПРАВОСЛАВНЕ ЦРКВЕ	<i>кошаркашки и рукометни терен</i>
	<b>38</b>	<b><u>МЗ КОВИЉ</u></b>	
149	38.1	УГАО ЛАЗЕ КОСТИЋА И СТЕВАНА ПЕШИЋА	<i>дечије игралиште</i>
150	38.2	СД ШАЈКАШ (помоћни терен)	<i>дечије игралиште, кошаркашки и рукометни терен</i>
151	38.3	ШКОЛА	<i>кошаркашки и рукометни терен</i>
152	38.4	ВРТИЋ	<i>дечије игралиште</i>
153	38.5	ТРГ СОЛУНСКИХ БОРАЦА	<i>дечије игралиште</i>
154	38.6	ВИЊЕРАЦ МАЛА (Зелена улица)	<i>дечије игралиште</i>
	<b>39</b>	<b><u>МЗ ПЕТРОВАРАДИН</u></b>	
155	39.1	РАДЕ КОНЧАРА - РУКОМЕТНИ ТЕРЕН	<i>дечије игралиште, кошаркашки и рукометни терен</i>
156	39.2	ПРЕРАДОВИЋЕВА 40	<i>кошаркашки и рукометни терен</i>
157	39.3	МАЛИНОВА	<i>кошаркашки и рукометни терен</i>
158	39.4	ПРЕРАДОВИЋЕВА 6 - МОЛИНАРИЈЕВ ПАРК	<i>дечије игралиште</i>
159	39.5	ФРАЊЕ ШТЕФАНОВИЋА 6	<i>дечије игралиште</i>
160	39.6	ПОДУНАВСКОГ ОДРЕДА	<i>дечије игралиште, кошаркашки и рукометни терен</i>
161	39.7	ВОЈНИ ПАРК - ПРЕРАДОВИЋЕВА (код Београдске капије)	<i>Парк-дечије игралиште</i>

162	39.8	КОД ЦРКВЕ СВЕТЕ ПЕТКЕ	<i>дечије игралиште</i>
163	39.9	ПАТРИЈАРХА РАЈАЧИЋА 37	<i>дечије игралиште</i>
164	39.10	МИЛЕНЕ ПАВЛОВИЋА БАРИЛИ	<i>дечије игралиште и теретана на отвореном</i>
	<b>40</b>	<b><u>МЗ БУКОВАЦ</u></b>	
165	40.1	СТАДИОН	<i>дечије игралиште, теретана на отвореном, кошаркашки и рукометни терен</i>
166	40.2	ВИДОВДАНСКА 14	<i>дечије игралиште</i>
167	40.3	ПАРТИЗАНСКИ ПУТ	<i>кошаркашки и рукометни терен</i>
	<b>41</b>	<b><u>МЗ СРЕМСКА КАМЕНИЦА</u></b>	
168	41.1	ВЛАДИМИРА НАЗОРА	<i>кошаркашки и рукометни терен</i>
169	41.2	УЛИЦА ДВОР	<i>кошаркашки и рукометни терен</i>
170	41.3	ТАТАРСКО БРДО	<i>кошаркашки терен и дечије игралиште</i>
171	41.4	ГАВРИЛА ПРИНЦИПА	<i>рукометни терен</i>
172	41.5	МАРКА ОРЕШКОВИЋА (код месне заједнице)	<i>теретана на отвореном и дечије игралиште</i>
	<b>42</b>	<b><u>МЗ СТАРИ ЛЕДИНЦИ</u></b>	
173	42.1	ВУКА КАРАЏИЋА	<i>кошаркашки и рукометни терен</i>
	<b>43</b>	<b><u>МЗ ЛЕДИНЦИ</u></b>	
174	43.1	ЂУРЂЕВДАНСКА	<i>кошаркашки и рукометни терен</i>
175	43.2	ТРГ	<i>дечије игралиште</i>
176	43.3	ЦРВЕНЕ ЗГРАДЕ	<i>дечије игралиште</i>
	<b>44</b>	<b><u>МЗ ЧЕНЕЈ</u></b>	
177	44.1	ЧЕНЕЈ - фудбалски клуб	<i>кошаркашки, рукометни терен и дечије игралиште</i>
178	44.2	РИМСКИ ШАНЧЕВИ - ЦРВЕНЕ ЗГРАДЕ	<i>дечије игралиште, терен за баскет, мали фудбал и одбојку</i>
179	44.3	РИМСКИ ШАНЧЕВИ - дистрибутивни центар НС семе	<i>дечије игралиште</i>
	<b>45</b>	<b><u>МЗ САЈЛОВО</u></b>	
180	45.1	НОВО САЈЛОВО	<i>дечије игралиште, спортски терени и теретана на отвореном</i>



## 4. УСЛОВИ ЗА УЧЕШЋЕ У ПОСТУПКУ ЈАВНЕ НАБАВКЕ ИЗ ЧЛ. 75. и 76. ЗАКОНА О ЈАВНИМ НАБАВКАМА И УПУТСТВО КАКО СЕ ДОКАЗУЈЕ ИСПУЊЕНОСТ ТИХ УСЛОВА

### 4.1. ОБАВЕЗНИ УСЛОВИ

Право на учешће у поступку јавне набавке има **понуђач, понуђач из групе понуђача и подизвођач, ако испуњава обавезне услове** из члана 75. Закона о јавним набавкама, и то:

#### **1) да је регистрован код надлежног органа, односно уписан у одговарајући регистар**

##### ***Доказ за правна лица:***

Извод из регистра Агенције за привредне регистре, односно извод из регистра надлежног Привредног суда;

##### ***Доказ за предузетнике:***

Извод из регистра Агенције за привредне регистре, односно извод из одговарајућег регистра;

***Напомена:*** Понуђачи који су регистровани у регистру који води Агенција за привредне регистре не морају да доставе Извод из регистра Агенције за привредне регистре, који је јавно доступан на интернет страници Агенције за привредне регистре.

#### **2) да понуђач и његов законски заступник није осуђиван за неко од кривичних дела као члан организоване криминалне групе, да није осуђиван за кривична дела против привреде, кривична дела против животне средине, кривично дело примања или давања мита, кривично дело преваре**

##### ***Доказ за правна лица:***

**а) извод** из казнене евиденције, **односно уверење надлежног основног и вишег суда**, на чијем подручју се налази седиште домаћег правног лица, односно седиште представништва или огранка страног правног лица, којим се потврђује да правно лице није осуђивано за кривична дела против привреде, кривична дела против животне средине, кривично дело примања или давања мита, кривично дело преваре. Уколико потврда једног од надлежних судова садржи податке из казнене евиденције и основног и вишег суда, довољно је доставити само ту потврду;

**б) извод** из казнене евиденције Посебног одељења за организовани криминал Вишег суда у Београду, којим се потврђује да правно лице није осуђивано за неко од кривичних дела организованог криминала;

**в) извод** из казнене евиденције, **односно уверење надлежне полицијске управе Министарства унутрашњих послова (МУП-а)**, којим се потврђује да **законски заступник** понуђача није осуђиван за кривична дела против привреде, кривична дела против животне средине, кривично дело примања или давања мита, кривично дело преваре и неко од кривичних дела организованог криминала (захтев се може поднети према месту рођења или према месту пребивалишта законског заступника). Уколико понуђач има више законских заступника дужан је да достави доказ за сваког од њих;

У случају да правно лице има више законских заступника, ове доказе доставити за сваког од њих.

*Докази не могу бити старији од два месеца пре отварања понуда.*

##### ***Доказ за предузетнике и физичка лица:***

**Извод** из казнене евиденције, **односно уверење надлежне полицијске управе Министарства унутрашњих послова (МУП-а)**, којим се потврђује да није осуђиван за неко од кривичних дела као члан организоване криминалне групе, да није осуђиван за кривична дела против привреде, кривична дела против животне средине, кривично дело

примања или давања мита, кривично дело преваре (захтев се може поднети према месту рођења или према месту пребивалишта);

*Доказ не може бити старији од два месеца пре отварања понуда.*

**3) да је измирио доспеле порезе, доприносе и јавне дажбине у складу са прописима Републике Србије или стране државе када има седиште на њеној територији**

***Доказ за правна лица:***

**Уверење** Пореске управе Министарства финансија да је измирио доспеле порезе и доприносе и **уверење** надлежне управе локалне самоуправе да је измирио обавезе по основу изворних локалних јавних прихода **или потврда** Министарства привреде да се понуђач налази у поступку приватизације;

*Доказ не може бити старији од два месеца пре отварања понуда.*

***Доказ за предузетнике и физичка лица:***

**Уверење** Пореске управе Министарства финансија да је измирио доспеле порезе и доприносе и **уверење** надлежне управе локалне самоуправе да је измирио обавезе по основу изворних локалних јавних прихода;

*Доказ не може бити старији од два месеца пре отварања понуда.*

**Напомена:** Понуђачи који су уписани у Регистар понуђача који води Агенција за привредне регистре нису дужни да приликом подношења понуде доказују испуњеност обавезних услова за учешће у поступку јавне набавке, прописане чланом 75. став 1. тач.1) до 4) Закона о јавним набавкама, односно тач. 1) до 3) овог дела конкурсне документације, али је пожељно да доставе **доказ о упису у Регистар понуђача или изјаву (у слободној форми) којом потврђују да су уписани у Регистар понуђача.**

**4) да је поштовао обавезе које произлазе из важећих прописа о заштити на раду, запошљавању и условима рада, заштити животне средине, као и да нема забрану обављања делатности која је на снази у време подношења понуде**

***Доказ за правна лица, предузетнике и физичка лица:***

**Изјава** да је поштовао обавезе из члана 75. став 2. Закона о јавним набавкама, односно обавезе које произлазе из важећих прописа о заштити на раду, запошљавању и условима рада, заштити животне средине, као и да нема забрану обављања делатности која је на снази у време подношења понуде – попуњена, потписана и оверена печатом (Образац бр.3).

У случају да понуду подноси група понуђача, ове доказе доставити за сваког учесника из групе.

## **4.2. ДОДАТНИ УСЛОВИ**

Поред обавезних услова, понуђач мора испуњавати **и додатне услове** за учешће у поступку јавне набавке из члана 76. Закона о јавним набавкама, а испуњеност **додатних услова** понуђач доказује на следећи начин:

**1) УСЛОВ: НЕОПХОДАН ФИНАНСИЈСКИ КАПАЦИТЕТ ПОНУЂАЧА:**

Да годину дана пре објављивања позива за подношење понуда није био неликвидан (у односу на датум објављивања позива).

**Доказ:** Потврда Народне Банке Србије о броју дана неликвидности, издата након објављивања позива за подношење понуда.

**Напомена:** У случају заједничке понуде сваки понуђач из групе понуђача мора да испуни додатни услов у погледу финансијског капацитета.

## **2) УСЛОВ: НЕОПХОДАН ПОСЛОВНИ КАПАЦИТЕТ ПОНУЂАЧА:**

Да је у претходне три пословне године (2016, 2017 и 2018. година) извршио услуге које су предмет јавне набавке у вредности од минимум 16.500.000,00 динара без ПДВ-а.

**Доказ:** Референтна листа – којом доказује да су наведене услуге извршене у траженом периоду, потписана и оверена од стране понуђача и документована одговарајућим потврдама о референцама на обрасцу из конкурсне документације или другим одговарајућим обрасцима, уредно овереним и потписаним од стране референтних наручилаца. **Потврде** морају бити оверене оригиналним печатом, тј. печат не може бити фотокопиран.

Ако понуђач достави други одговарајући образац Потврде о референцама, који је издат од стране референтног наручиоца, исти мора садржати све елементе обрасца Потврде о референцама из конкурсне документације. Референтни наручиоци не могу бити физичка лица. Референтни наручиоци не могу бити лица која су са понуђачем, понуђачем из групе понуђача или подизвођачем повезана у смислу власничке структуре или управљања.

**Напомена:** Наручилац задржава право да у току стручне оцене понуда од понуђача захтева и копије уговора/фактуре за извршене услуге.

## **3) УСЛОВ: НЕОПХОДАН ТЕХНИЧКИ КАПАЦИТЕТ ПОНУЂАЧА:**

- да има на располагању минимум 3 камиона носивости минимум 1t, 3 мешалице за бетон, 3 апарата за заваривање, 2 компресора, 1 агрегат и 3 уређаја за електростатичко наношење праха;
- да поседује комору за фарбање;
- да располаже са лимарском или браварском радионицом површине минимум 300 m<sup>2</sup>;

**Доказ:** Изјава понуђача, дата под материјалном и кривичном одговорношћу, којом потврђује да располаже са захтеваним техничким капацитетом. (Образац бр.4)

За опрему и механизацију која подлеже обавезној регистрацији доставити фотокопије важећих саобраћајних дозвола које гласе на понуђача или извод са читача саобраћајних дозвола или уговор(и) о коришћењу/лизингу/закупу којима се доказује право коришћења опреме и механизације са копијом саобраћајних дозвола, односно изводом са читача саобраћајних дозвола верификовано фотокопијом полиса осигурања за тражену опрему и механизацију.

За опрему и механизацију која не подлеже обавезној регистрацији доставити фотокопије инвентарних пописних листа основних средстава, са означеном – маркираном опремом на коју се доказ односи или рачун о куповини и аналитичку картицу потписану и оверену од стране овлашћеног лица или уговор(е) о коришћењу/лизингу/закупу са фотокопијом инвентарних пописних листа основних средстава закуподавца.

За комору за фарбање стручни налаз о извршеном прегледу и провери опреме за рад (извештај, атест) који је издат у складу законом којим се уређује безбедност и здравље на раду и правилницима донетим на основу наведеног закона,

За лимарску, односно браварску радионицу препис листа непокретности или уговор(и) о коришћењу/лизингу/закупу којима се доказује право располагања.

## **4) УСЛОВ: НЕОПХОДАН КАДРОВСКИ КАПАЦИТЕТ ПОНУЂАЧА**

Да на дан подношења понуде у радном односу има минимум:

- једног дипломираног инжењера са лиценцом 400, једног дипломираног инжењера са лиценцом 434;
- осам бравара (од чега два вариоца) и пет столара.

**Доказ:** Изјава понуђача дата под материјалном и кривичном одговорношћу да понуђач испуњава тражени услов у погледу кадровског капацитета, са списком запослених (за свако лице навести име, презиме и радно место сходно уговору о раду/ангажовању) потписана и оверена од стране овлашћеног лица. (Образац бр. 5)

За дипломиране инжењере са лиценцом: фотокопија лиценце и потврде о важењу исте које су издате од стране Инжењерске коморе Србије.

За вариоце атест, односно сертификат, који је издат од стране надлежне институције.

**Напомена:** *Додатне услове понуђачи из групе понуђача испуњавају заједно.*

*Подизвођач не мора да испуњава додатне услове за учешће у поступку јавне*

### 4.3. ОПШТЕ НАПОМЕНЕ У ПОГЛЕДУ ДОКАЗИВАЊА

**Понуда понуђача који не докаже да испуњава наведене обавезе и додатне услове, биће одбијена као неприхватљива.**

Докази о испуњености услова могу се достављати у неоввереним копијама. Наручилац може пре доношења одлуке о додели уговора захтевати од понуђача чија је понуда на основу извештаја комисије за јавну набавку оцењена као најповољнија да достави на увид оригинал или оверену копију свих или појединих доказа.

Ако понуђач у остављеном, примереном року који не може бити краћи од пет дана од дана упућивања захтева за достављање документације, не достави на увид оригинал или оверену копију тражених доказа, наручилац ће његову понуду одбити као неприхватљиву.

Понуђач није дужан да доставља доказе који су јавно доступни на интернет страницама надлежних органа.

Наручилац неће одбити понуду као неприхватљиву, уколико не садржи доказ одређен конкурсном документацијом, ако понуђач наведе у понуди интернет страницу на којој су подаци који су тражени у оквиру услова јавно доступни.

Уколико је доказ о испуњености услова електронски документ, понуђач доставља копију електронског документа у писаном облику, у складу са законом којим се уређује електронски документ.

Ако понуђач има седиште у другој држави, наручилац може да провери да ли су документи којима понуђач доказује испуњеност тражених услова издати од стране надлежних органа те државе.

Ако понуђач није могао да прибави тражена документа у року за подношење понуде, због тога што она до тренутка подношења понуде нису могла бити издата по прописима државе у којој понуђач има седиште и уколико уз понуду приложи одговарајући доказ за то, наручилац ће дозволити понуђачу да накнадно достави тражена документа у примереном року.

Ако се у држави у којој понуђач има седиште не издају докази тражени конкурсном документацијом, понуђач може, уместо доказа, приложити своју писану изјаву, дату под кривичном и материјалном одговорношћу оверену пред судским или управним органом, јавним бележником или другим надлежним органом те државе.

Понуђач је дужан да без одлагања писмено обавести наручиоца о било којој промени у вези са испуњеношћу услова из поступка јавне набавке која наступи до доношења одлуке о додели уговора, односно закључења уговора, односно током важења уговора о јавној набавци и да је документује на прописан начин.

## 5 УПУТСТВО ПОНУЂАЧИМА КАКО ДА САЧИНЕ ПОНУДУ

Упутство понуђачима како да сачине понуду (у даљем тексту: упутство) садржи следеће податке о захтевима наручиоца у погледу садржине понуде, као и услове под којима се спроводи поступак јавне набавке.

### 5.1. ПОДАЦИ О ЈЕЗИКУ

Понуда и докази који се подносе уз понуду морају бити састављени на српском језику. Уколико је одређени документ на страном језику, понуђач је дужан да поред документа на страном језику достави и превод тог документа на српски језик, који је оверен од стране овлашћеног судског тумача.

Поступак се води на српском језику.

### 5.2. ПОСЕБНИ ЗАХТЕВИ

Понуђач може да поднесе само једну понуду.

Понуђач подноси понуду у затвореној коверти или кутији, затворену на начин да се приликом отварања понуда може са сигурношћу утврдити да се први пут отвара. На предњој страни коверте (кутије) уписати: „НЕ ОТВАРАТИ – ПОНУДА за јавну набавку услуга – одржавање дечијих игралишта и рекреационих површина са реквизитима, јавна набавка број 1.2.11/2019" а на полеђини назив понуђача и адресу, електронску адресу, број телефона понуђача, као и име и презиме особе за контакт. Понуде, са припадајућом документацијом се достављају, поштом или непосредно, на адресу Наручиоца: Град Нови Сад, Градска управа за комуналне послове, Нови Сад, Жарка Зрењанина 2, канцеларија 99/IV.

**Пожељно је попунити и залепити на коверту/кутију Пропратни образац (страна 3/61 конкурсне документације).**

Обрасци који чине саставни део понуде:

1. **Образац понуде** (Образац бр. 1);
2. **Изјава о независној понуди** (Образац бр. 2.);
3. **Изјава о обавезама понуђача из члана 75. став 2. Закона о јавним набавкама** (Образац бр. 3.)
4. **Изјава за технички капацитет** (Образац бр. 4.);
5. **Изјава за кадровски капацитет** (Образац бр. 5);
6. **Референтна листа закључених и реализованих уговора** (Образац бр. 6.);
7. **Потврда о референцама** (Образац 7.);
8. **Изјава понуђача да ће предати средство финансијског обезбеђења за добро извршење посла** (Образац бр. 8.);
9. **Трошкови припреме понуде** (Образац бр. 9.);
10. **Образац структуре понуђене цене** (Образац бр. 10.)- попуњен, потписан и оверен печатом. У обрасцу структуре цене наводе се основни елементи понуђене цене: цена (јединична и укупна) без ПДВ-а и са ПДВ-ом.
11. **Менично овлашћење-писмо за озбиљност понуде** (Образац бр. 11.) - као средство обезбеђења испуњења обавеза у поступку јавне набавке.  
Сви наведени обрасци морају бити попуњени, потписани и оверени печатом, у складу са конкурсном документацијом.

У оквиру понуде, поред наведених образаца, понуђач доставља и:

- **Модел уговора**, попуњен на свим местима где је то предвиђено, оверен печатом и потписан на последњој страни модела, чиме понуђач потврђује да прихвата елементе уговора. У случају подношења заједничке понуде сви понуђачи из групе понуђача морају бити наведени у моделу уговора, а модел уговора попуњава, потписује и оверава печатом овлашћени представник групе понуђача  
У случају подношења понуде са подизвођачима, у моделу уговора морају бити наведени сви подизвођачи;
- **Средство обезбеђења испуњења обавеза у поступку јавне набавке – гаранцију за озбиљност понуде**, на начин одређен конкурсном документацијом.

У случају да понуду подноси група понуђача, на коверти/кутији је потребно назначити да се ради о групи понуђача те навести називе и адресу свих учесника у заједничкој понуди.

Благовремена понуда је понуда која је примљена од стране наручиоца у року одређеном у позиву за подношење понуда.

Отварање понуда је јавно. Свако заинтересовано лице може присуствовати отварању понуда. У поступку отварања понуда активно могу учествовати само овлашћени представници понуђача. Представник понуђача дужан је да достави **уредно оверено овлашћење** (потписано и оверено печатом) за учествовање у отварању понуда.

Пожељно је да сви документи поднети уз понуду буду повезани траком – спиралом.

Сви обрасци у конкурсној документацији морају бити попуњени, оверени и потписани од стране овлашћеног лица понуђача.

**Понуђач који у свом пословању не употребљава печат у складу са законом и оснивачким актом, није дужан да тражену документацију оверава печатом.**

Уколико понуду подноси група понуђача, односно уколико понуђач подноси понуду са подизвођачем, све обрасце и изјаве, осим обрасца изјаве да је поштовао обавезе које произлазе из важећих прописа о заштити на раду, запошљавању и условима рада, заштити животне средине, као и да нема забрану обављања делатности која је на снази у време подношења понуде, попуњава, оверава и потписује овлашћено лице члана групе понуђача који је одређен као носилац посла, односно који ће поднети понуду и који ће заступати групу понуђача пред наручиоцем, односно у случају подношења понуде са подизвођачем све обрасце, осим наведеног, попуњава, оверава и потписује понуђач. Образац изјаве да је поштовао обавезе које произлазе из важећих прописа о заштити на раду, запошљавању и условима рада, заштити животне средине, као и да нема забрану обављања делатности која је на снази у време подношења понуде, попуњава, оверава и потписује сваки понуђач из групе понуђача, односно сваки подизвођач.

Понуда мора да садржи све елементе који су тражени у конкурсној документацији и накнадно послатим додатним информацијама и објашњењима или изменама и допунама.

Конкурсна документација не подлеже самоиницијативним променама од стране понуђача. Понуда понуђача који самоиницијативно промени садржај конкурсне документације, биће одбијена.

Понуђач може да у оквиру понуде достави укупан износ и структуру трошкова припремања понуде. Трошкове припреме и подношења понуде сноси искључиво понуђач и не може тражити од наручиоца накнаду трошкова. Образац трошкова припреме понуде је саставни део конкурсне документације.

Ако поступак јавне набавке буде обустављен из разлога који су на страни наручиоца, наручилац је дужан да понуђачу надокнади трошкове израде узорка или модела, ако су израђени у складу са техничким спецификацијама наручиоца и трошкове прибављања средства обезбеђења, под условом да је понуђач тражио накнаду тих трошкова у својој понуди.

### **5.3. ПАРТИЈЕ**

Предметна јавна набавка није обликована по партијама.

### **5.4. ПОНУДА СА ВАРИЈАНТАМА**

Понуде са варијантама нису дозвољене.

### **5.5. ИЗМЕНА, ДОПУНА И ОПОЗИВ ПОНУДЕ**

У року за подношење понуде понуђач може да измени, допуни или опозове своју понуду.

У случају измене, допуне или опозива понуде, понуђач је дужан на коверти или кутији да назначи назив понуђача, адресу и телефон, као и име и презиме овлашћеног лица за контакт. У случају да је понуду поднела група понуђача, на коверти је потребно назначити да се ради о групи понуђача и навести називе и адресу свих учесника у заједничкој понуди. Измена, допуна или опозив понуде се доставља, поштом или непосредно, на адресу Наручиоца: Град Нови Сад, Градска управа за комуналне послове, Нови Сад, Жарка Зрењанина 2, канцеларија 99/IV. На коверти мора бити назначено да ли је у питању измена, допуна или опозив, предмет и број јавне набавке, као и назнака „НЕ ОТВАРАТИ“.

„**Измена понуде** за јавну набавку услуга - одржавање дечијих игралишта и рекреационих површина са реквизитима, јавна набавка број 1.2.11/2019 - НЕ ОТВАРАТИ”, или

„**Допуна понуде** за јавну набавку услуга - одржавање дечијих игралишта и рекреационих површина са реквизитима, јавна набавка број 1.2.11/2019 - НЕ ОТВАРАТИ”, или

„**Опозив понуда** за јавну набавку услуга - одржавање дечијих игралишта и рекреационих површина са реквизитима, јавна набавка број 1.2.11/2019 - НЕ ОТВАРАТИ”, или

„**Измена и допуна понуда** за јавну набавку услуга - одржавање дечијих игралишта и рекреационих површина са реквизитима, јавна набавка број 1.2.11/2019 - НЕ ОТВАРАТИ”.

Уколико се **"Измена понуде"** односи на понуђену цену, **цена мора бити изражена у динарском износу, а не у процентима. У овом случају понуђач је дужан да наведе јединичну цену и укупну понуђену цену.**

Приликом опозива понуде понуђач доставља наручиоцу Захтев за опозив понуде у којем је наведен назив јавне набавке, датум и време када је понуда достављена наручиоцу, као и Овлашћење за преузимање понуде у којем је наведено име, презиме, број и место издавања личне карте, лица које је овлашћено за преузимање опозване понуде. Наручилац ће приликом преузимања понуде сачинити белешку.

## **5.6. САМОСТАЛНО УЧЕШЋЕ, УЧЕШЋЕ У ЗАЈЕДНИЧКОЈ ПОНУДИ И СА ПОДИЗВОЂАЧЕМ**

Понуђач који је самостално поднео понуду не може истовремено да учествује у заједничкој понуди или као подизвођач, нити да учествује у више заједничких понуда. Понуђач који учествује у заједничкој понуди, не може истовремено да учествује као подизвођач. Наручилац ће одбити све понуде које су поднете супротно забрани из претходног става.

## **5.7. АНГАЖОВАЊЕ ПОДИЗВОЂАЧА**

Уколико понуђач ангажује подизвођача дужан је да у својој понуди наведе проценат укупне вредности набавке који ће поверити подизвођачу и део предмета набавке који ће се извршити преко подизвођача. Процент укупне вредности набавке који ће понуђач поверити подизвођачу не може бити већи од 50 %.

Ако понуђач у понуди наведе да ће делимично извршење набавке поверити подизвођачу, дужан је да наведе назив подизвођача, а уколико уговор између наручиоца и понуђача буде закључен, тај подизвођач ће бити наведен у уговору.

Понуђач је дужан да наручиоцу, на његов захтев, омогући приступ код подизвођача ради утврђивања испуњености услова.

Наручилац може на захтев подизвођача и где природа предмета набавке то дозвољава пренети доспела потраживања директно подизвођачу, за део набавке која се извршава преко тог подизвођача. Пре доношења одлуке о преношењу доспелих потраживања директно подизвођачу наручилац ће омогућити понуђачу да у року од 5 дана од дана добијања позива наручиоца приговори уколико потраживање није доспело. Понуђач у потпуности одговара наручиоцу за извршење обавеза из поступка јавне набавке, односно за извршење уговорних обавеза, без обзира на број подизвођача.

Добављач не може ангажовати као подизвођача лице које није навео у понуди, у супротном наручилац ће реализовати средство обезбеђења и раскинути уговор, осим ако би раскидом

уговора наручилац претрпео знатну штету. У овом случају наручилац је дужан да обавести организацију надлежну за заштиту конкуренције.

Добављач може ангажовати као подизвођача лице које није навео у понуди, ако је на страни подизвођача након подношења понуде настала трајнија неспособност плаћања, ако то лице испуњава све услове одређене за подизвођача и уколико добије претходну сагласност наручиоца.

## 5.8. ЗАЈЕДНИЧКА ПОНУДА

Понуду може поднети група понуђача. Понуђачи који поднесу заједничку понуду одговарају неограничено солидарно према наручиоцу.

Саставни део заједничке понуде је **споразум** којим се понуђачи из групе међусобно и према наручиоцу обавезују на извршење јавне набавке, а који садржи:

- 1) податаке о члану групе који ће бити носилац посла, односно који ће поднети понуду и који ће заступати групу понуђача пред наручиоцем, који ће у име Групе понуђача са Наручиоцем потписати уговор о јавној набавци, који ће у име Групе понуђача Наручиоцу, а на име испуњења својих обавеза у поступку јавне набавке, дати средства финансијског обезбеђења која су предвиђена конкурсном документацијом, који ће у име Групе понуђача Наручиоцу издати рачун на начин предвиђен уговором; и
- 2) опис послова сваког од понуђача из групе понуђача у извршењу уговора.

## 5.9. НАЧИН И УСЛОВИ ПЛАЋАЊА, РОК ВАЖЕЊА ПОНУДЕ И ДРУГО

Добављач ће за извршене услуге из члана 1. модела уговора (Уговора) до 10-ог у текућем месецу доставити Градској управи за инвестиције на преглед и оверу рачун, у четири примерка, према стварно извршеном обиму услуга у претходном месецу. Изузетак је децембар месец за који се предрачун доставља до 15. децембра 2019. године, док се извршене услуге правдају коначним рачуном до 31. децембра 2019. године.

Након прегледа и овере рачуна Градска управа за инвестиције је дужна да га у року од пет радних дана од дана пријема достави Наручиоцу у четири примерка, а у форми коју одреди Наручилац. Наручилац се обавезује да Добављачу изврши исплату за пружене услуге у року од 45 дана од дана пријема исправног рачуна, који је оверен од стране Градске управе за инвестиције, а у складу са утврђеним месечним квотама средстава и оствареним средствима у буџету Града Новог Сада.

Наручилац може у оправданим случајевима да оспори исплату дела рачуна и у том случају дужан је да неоспорени део исплати у напред наведеном року.

Рок важења понуде мора бити 60 дана од дана отварања понуда. У случају истека рока важења понуде, наручилац ће у писаном облику затражити од понуђача продужење рока важења понуде. Понуђач који прихвати захтев за продужење рока важења понуде не може мењати понуду.

## 5.10. ВАЛУТА И НАЧИН ИЗРАЖАВАЊА ЦЕНЕ

Цена у понуди се изражава **у динарима без ПДВ-а**. Цену је потребно изразити нумерички и текстуално, а у случају несагласности, меродавна је текстуално изражена цена.

У обрасцу понуде исказује се укупна вредност без ПДВ-а и укупна вредност са ПДВ-ом. За оцену понуде ће се узимати у обзир цена без пореза на додатну вредност. У цену су урачунати сви припадајући трошкови неопходни за реализовање уговора о јавној набавци.

Наручилац може да одбије понуду због неубичајено ниске цене.

Неубичајено ниска цена у смислу закона је понуђена цена која значајно одступа у односу на тржишно упоредиву цену и изазива сумњу у могућност извршења јавне набавке у складу са понуђеним условима.

Ако је у понуди исказана неубичајено ниска цена, наручилац ће тражити образложење свих њених саставних делова које сматра меродавним, односно поступиће у складу са чланом 92. Закона о јавним набавкама.



## 5.11. СРЕДСТВА ФИНАНСИЈСКОГ ОБЕЗБЕЂЕЊА

5.11.1. Понуђач је дужан да уз понуду достави **средство финансијског обезбеђења за озбиљност понуде** којим обезбеђује испуњење својих обавеза у поступку јавне набавке у виду бланко соло (сопствене) **менице** (оверена печатом и потписана од стране овлашћеног лица) регистроване у Регистру меница и овлашћења Народне банке Србије са **Меничним овлашћењем** да наручилац може попунити меницу на износ од **10%** од укупне вредности понуде без **ПДВ-а** и са клаузулама „неопозива, безусловна, без протеста и трошкова“. Уз меницу и менично овлашћење понуђач мора доставити копију **Картона депонованих потписа** овлашћених лица (картон оверен у пословној банци) и **доказ о регистрацији менице** (ако се доставља захтев за регистрацију менице исти мора бити оверен од стране пословене банке понуђача). Бланко соло (сопствена) меница мора бити потписана и оверена од стране овлашћеног лица понуђача, у складу са картоном депонованих потписа – потпис и печат не смеју прећи бели руб (маргину) меничног бланкета. Наведено менично овлашћење, мора да важи најмање колико и понуда.

Наручилац може наплатити гаранцију дату уз понуду у следећим случајевима:

- уколико понуђач након истека рока за подношење понуда повуче, опозове или измени своју понуду,
- уколико понуђач коме је додељен уговор одбије да потпише или не потпише уговор о јавној набавци у року који му одреди Наручилац, и
- уколико понуђач не достави средство финансијског обезбеђења за добро извршење посла у складу са захтевима из конкурсне документације.

Понуде које не садрже средство обезбеђења испуњења обавеза у поступку јавне набавке – гаранцију за озбиљност понуде, биће одбијене.

Средства обезбеђења неуспешних понуђача биће ослобођена након потписивања уговора.

Средство обезбеђења успешног понуђача биће ослобођено након потписивања уговора и доставе средства обезбеђења испуњења уговорних обавеза.

5.11.2. Понуђач коме је додељен уговор је дужан да, Наручиоцу достави **средство финансијског обезбеђења за добро извршење посла** у виду бланко соло (сопствене) менице (оверена печатом и потписана од стране овлашћеног лица) **регистроване у** Регистру меница и овлашћења Народне банке Србије са **меничним овлашћењем - писмом** на износ од 10% вредности уговора без ПДВ-а и са клаузулама „неопозива, безусловна, без протеста и трошкова“, са роком доспећа "по виђењу".

Понуђач је дужан да средство финансијског обезбеђења за добро извршење посла - меницу, достави Наручиоцу приликом закључења уговора, а најкасније у року од пет дана од дана закључења уговора. Понуђач је обавезан да уз средство финансијског обезбеђења достави и Копију картона са депонованим потписима овлашћеног лица понуђача као и доказ о регистрацији менице.

Средство финансијског обезбеђења за добро извршење посла мора да важи најмање 30 дана дуже од истека рока важења уговора. Наручилац може реализовати средство обезбеђења за добро извршење посла у случају да понуђач не буде извршавао своје обавезе у роковима и на начин предвиђен уговором.

Достављено средство финансијског обезбеђења не може да садржи додатне услове за исплату, краће рокове, мањи износ или промењену месну надлежност за решавање спорова.

У складу с тим, понуђач је дужан да уз понуду достави образац - **Изјаву да ће предати средство финансијског обезбеђења за добро извршење посла**, на начин одређен конкурсном документацијом.

## 5.12. ДОДАТНЕ ИНФОРМАЦИЈЕ ИЛИ ПОЈАШЊЕЊА

Заинтересовано лице може, у писаном облику тражити од наручиоца додатне информације или појашњења у вези са припремањем понуде, при чему може да укаже Наручиоцу и на евентуално уочене недостатке и неправилности у конкурсnoj документацији, најкасније пет дана пре истека рока за подношење понуде. Додатне информације или појашњења у вези са припремом понуде понуђач може тражити искључиво у писаном облику, доставом захтева на адресу: Град Нови Сад, Градска управа за комуналне послове, Нови Сад, Жарка Зрењанина 2, или електронску адресу: [dijana.jovancevic@uprava.novisad.rs](mailto:dijana.jovancevic@uprava.novisad.rs), са назнаком: "Захтев за додатним информацијама или појашњењима конкурсне документације за јавну набавку услуга- одржавање дечијих игралишта и рекреационих површина са реквизитима, јавна набавка број 1.2.11/2019".

Наручилац ће у року од три дана од дана пријема захтева, одговор објавити на Порталу јавних набавки и на својој интернет страници.

Комуникација се у поступку јавне набавке и у вези са обављањем послова јавних набавки одвија писаним путем, односно путем поште, електронске поште.

Ако је документ из поступка јавне набавке достављен од стране наручиоца или понуђача путем електронске поште, страна која је извршила достављање дужна је да од друге стране захтева да на исти начин потврди пријем тог документа, што је друга страна дужна и да учини када је то неопходно као доказ да је извршено достављање.

## 5.13. ДОДАТНА ОБЈАШЊЕЊА ПОСЛЕ ОТВАРАЊА ПОНУДА

Наручилац може да захтева од понуђача додатна објашњења која ће му помоћи при прегледу, вредновању и упоређивању понуда, а може да врши и контролу (увид) код понуђача односно његовог подизвођача.

Наручилац не може да захтева, дозволи или понуди промену елемената понуде који су од значаја за примену критеријума за доделу уговора, односно промену којом би се понуда која је неодговарајућа или неприхватљива учинила одговарајућом, односно прихватљивом.

Наручилац може, уз сагласност понуђача, да изврши исправке рачунских грешака уочених приликом разматрања понуде по окончаном поступку отварања понуда.

Уколико понуђач начини грешку у попуњавању, дужан је да исту избели или прецрта и правилно попуни, а место начињене грешке парафира и овери печатом.

Ако се понуђач не сагласи са исправком рачунских грешака, наручилац ће његову понуду одбити као неприхватљиву.

## 5.14. КРИТЕРИЈУМ ЗА ДОДЕЛУ УГОВОРА

Критеријум је мерило које се користи за вредновање, упоређивање и оцењивање понуда. Критеријум за оцењивање понуда је **најнижа понуђена цена**.

## 5.15. ДВЕ ИЛИ ВИШЕ ПОНУДА СА ИСТОМ ПОНУЂЕНОМ ЦЕНОМ

У случају да две или више понуда имају исту најнижу понуђену цену, Наручилац ће предност дати понуђачу који је понудио **краћи рок за одазив** на писани налог Градске управе за инвестиције.

У случају да две или више понуда имају исту најнижу понуђену цену и исти рок за одазив на писани налог Градске управе за инвестиције, Наручилац ће позвати ове понуђаче и понуду којој ће доделити уговор изабрати жребом.

- 5.15.1. Наручилац ће упутити позив понуђачима чије су понуде имале исту најнижу понуђену цену и исти рок за одазив на писани налог Градске управе за инвестиције да присуствују поступку жребања;
- 5.15.2. Поступак жребања водиће Комисија и биће обављен у просторијама Градске управе за комуналне послове у Новом Саду;
- 5.15.3. Комисија ће водити записник о поступку жребања;
- 5.15.4. Комисија ће припремити посуду и куглице у којима ће бити папирићи са називима понуђача чије су понуде имале исту најнижу понуђену цену и исти рок за одазив на писани налог Градске управе за инвестиције;
- 5.15.5. Жребање ће бити обављено тако што ће комисија извршити извлачење једне куглице, извадити папирић из исте и прочитати назив понуђача којем ће Наручилац доделити уговор.

## **5.16. ОБАВЕШТЕЊЕ О НАКНАДИ ЗА КОРИШЋЕЊЕ ПАТЕНАТА**

Накнаду за коришћење патената, као и одговорност за повреду заштићених права интелектуалне својине трећих лица сноси понуђач.

## **5.17. ПОДНОШЕЊЕ ЗАХТЕВА ЗА ЗАШТИТУ ПРАВА**

Захтев за заштиту права подноси се Наручиоцу, а копија се истовремено доставља Републичкој комисији за заштиту права у поступцима јавних набавки (у даљем тексту: Републичка комисија).

Захтев за заштиту права може се поднети у току целог поступка јавне набавке, против сваке радње наручиоца, осим ако Законом о јавним набавкама није другачије одређено.

Захтев за заштиту права којим се оспорава врста поступка, садржина позива за подношење понуда или конкурсне документације сматраће се благовременим ако је примљен од стране Наручиоца најкасније седам дана пре истека рока за подношење понуда, без обзира на начин достављања и уколико је подносилац захтева, у складу са чланом 63. став 2. Закона, указао Наручиоцу на евентуалне недостатке и неправилности, а Наручилац исте није отклонио.

Захтев за заштиту права којим се оспоравају радње које наручилац предузме пре истека рока за подношење понуда, а након истека рока из члана 149. става 3. Закона, сматраће се благовременим уколико је поднет најкасније до истека рока за подношење понуда.

После доношења одлуке о додели уговора или одлуке о обустави поступка, рок за подношење захтева за заштиту права је десет дана од дана објављивање одлуке на Порталу јавних набавки.

Ако је у истом поступку јавне набавке поново поднет захтев за заштиту права од стране истог подносиоца захтева, у том захтеву се не могу оспоравати радње наручиоца за које је подносилац захтева знао или могао знати приликом подношења претходног захтева.

Наручилац објављује обавештење о поднетом захтеву за заштиту права на Порталу јавних набавки и на својој интернет страници, најкасније у року од два дана од дана пријема захтева за заштиту права.

Подносилац захтева за заштиту права је дужан да на рачун буџета Републике Србије уплати таксу у износу од 120.000,00 динара на следећи начин:

- сврха плаћања: такса за ЗЗП; назив наручиоца; број или ознака јавне набавке поводом које се подноси захтев за заштиту права;
- корисник (прималац): Буџет Републике Србије;
- шифра плаћања: 153 или 253;
- број жиро рачуна: 840-30678845-06;

- број модела 97;
- позив на број: подаци о броју или ознаци јавне набавке поводом које се подноси захтев за заштиту права.

Захтев за заштиту права мора да садржи:

- 1) назив и адресу подносиоца захтева и лице за контакт;
- 2) назив и адресу наручиоца;
- 3) податке о јавној набавци која је предмет захтева, односно о одлуци наручиоца;
- 4) повреде прописа којима се уређује поступак јавне набавке;
- 5) чињенице и доказе којима се повреде доказују;
- 6) потврду о уплати таксе из члана 156. ЗЈН;
- 7) потпис подносиоца.

Валидан доказ о извршеној уплати таксе, у складу са Упутством о уплати таксе за подношење захтева за заштиту права Републичке комисије, објављеном на сајту Републичке комисије, у смислу члана 151. став 1. тачка б) ЗЈН, је:

**1. Потврда о извршеној уплати таксе** из члана 156. ЗЈН која садржи следеће елементе:

- (1) да буде издата од стране банке и да садржи печат банке;
- (2) да представља доказ о извршеној уплати таксе, што значи да потврда мора да садржи податак да је налог за уплату таксе, односно налог за пренос средстава реализован, као и датум извршења налога.
- (3) износ таксе из члана 156. ЗЈН чија се уплата врши;
- (4) број рачуна: 840-30678845-06;
- (5) шифру плаћања: 153 или 253;
- (6) позив на број: подаци о броју или ознаци јавне набавке поводом које се подноси захтев за заштиту права;
- (7) сврха: ЗЗП; Градска управа за комуналне послове, Нови Сад, Жарка Зрењанина 2; јавна набавка број **1.2.11/2019**
- (8) корисник: буџет Републике Србије;
- (9) назив уплатиоца, односно назив подносиоца захтева за заштиту права за којег је извршена уплата таксе;
- (10) потпис овлашћеног лица банке; или

**2. Налог за уплату**, први примерак, оверен потписом овлашћеног лица и печатом банке или поште, који садржи и све друге елементе из потврде о извршеној уплати таксе наведене под тачком 1.; или

**3. Потврда издата од стране Републике Србије, Министарства финансија, Управе за трезор**, потписана и оверена печатом, која садржи све елементе из потврде о извршеној уплати таксе из тачке 1., осим оних наведених под (1) и (10), за подносиоце захтева за заштиту права који имају отворен рачун у оквиру припадајућег консолидованог рачуна трезора, а који се води у Управи за трезор (корисници буџетских средстава, корисници средстава организација за обавезно социјално осигурање и други корисници јавних средстава); или

**4. Потврда издата од стране Народне банке Србије**, која садржи све елементе из потврде о извршеној уплати таксе из тачке 1., за подносиоце захтева за заштиту права (банке и други субјекти) који имају отворен рачун код Народне банке Србије у складу са законом и другим прописом.

Упутство за уплату републичке административне таксе за поднети захтев за заштиту права из Републике Србије и уплату таксе из иностранства се може преузети на сајту Републичке комисије, интернет страница гласи <http://www.kjn.gov.rs/ci/uputstvo-o-uplati-republicke-administrativne-takse.html>, односно <http://www.kjn.gov.rs/sr/uputstvo-o-uplati-republicke-administrativne-takse.html>.

Поступак заштите права понуђача регулисан је одредбама чл. 138. – 166. ЗЈН.

## 5.18. ЗАКЉУЧЕЊЕ УГОВОРА

Наручилац је дужан да уговор о јавној набавци достави понуђачу којем је уговор додељен у року од осам дана од дана протеча рока за подношење захтева за заштиту права а Понуђач/Добављач да исти врати у року од три дана од дана пријема уговора.

Ако понуђач којем је додељен уговор одбије да закључи уговор о јавној набавци, наручилац може да закључи уговор са првим следећим најповољнијим понуђачем.

Уколико понуђач којем је додељен уговор одбије да закључи уговор наручилац ће закључити уговор са првим следећим најповољнијим понуђачем.

Наручилац може и пре истека рока за подношење захтева за заштиту права, закључити уговор о јавној набавци ако је поднета само једна понуда, а имајући у виду да је да је чланом 112. став 2. тачка 5) Закона о јавним набавкама прописано да Наручилац може и пре истека рока за подношење захтева за заштиту права закључити уговор о јавној набавци ако је поднета само једна понуда, осим у преговарачком поступку без објављивања позива за подношење понуда.

**ОБРАЗАЦ ПОНУДЕ**

**за јавну набавку услуга  
одржавање дечијих игралишта и рекреационих површина са реквизитима  
јавна набавка број 1.2.11/2019**

Понуда број: \_\_\_\_\_ од \_\_\_\_\_ 2019. године

Упућујемо вам понуду за јавну набавку услуга – одржавање дечијих игралишта и рекреационих површина са реквизитима, у свему према захтевима из конкурсне документације и у складу са важећим прописима и стандардима.

**ПОДАЦИ О ПОНУЂАЧУ / НОСИОЦУ ЗАЈЕДНИЧКЕ ПОНУДЕ**

1. Назив понуђача: \_\_\_\_\_
2. Адреса понуђача: \_\_\_\_\_
3. П И Б: \_\_\_\_\_
4. Матични број: \_\_\_\_\_
5. Име особе за контакт: \_\_\_\_\_
6. Лице овлашћено за потписивање уговора: \_\_\_\_\_
7. Број телефона: \_\_\_\_\_
8. Електронска адреса (е-mail): \_\_\_\_\_
9. Број рачуна понуђача и назив банке: \_\_\_\_\_  
\_\_\_\_\_
10. Законски заступници (име и презиме свих законских заступника понуђача):  
\_\_\_\_\_  
\_\_\_\_\_  
\_\_\_\_\_

ПОНУДУ ПОДНОСИ:

А) САМОСТАЛНО
Б) КАО ЗАЈЕДНИЧКУ ПОНУДУ
В) СА ПОДИЗВОЂАЧЕМ

**Напомена:** заокружити начин подношења понуде и уписати податке о подизвођачу, уколико се понуда подноси са подизвођачем, односно податке о свим учесницима заједничке понуде, уколико понуду подноси група понуђача

**б) заједничка понуда**

**ПОДАЦИ О ПОНУЂАЧУ ИЗ ГРУПЕ ПОНУЂАЧА**

1. Назив понуђача: \_\_\_\_\_
2. Адреса понуђача: \_\_\_\_\_
3. П И Б: \_\_\_\_\_ 4. Матични број: \_\_\_\_\_
5. Име особе за контакт: \_\_\_\_\_
6. Представник понуђача: \_\_\_\_\_
7. Број телефона: \_\_\_\_\_ 8. E-mail: \_\_\_\_\_
9. Број рачуна и назив банке: \_\_\_\_\_
10. Законски заступници (име и презиме свих законских заступника): \_\_\_\_\_

**ПОДАЦИ О ПОНУЂАЧУ ИЗ ГРУПЕ ПОНУЂАЧА**

1. Назив понуђача: \_\_\_\_\_
2. Адреса понуђача: \_\_\_\_\_
3. П И Б: \_\_\_\_\_ 4. Матични број: \_\_\_\_\_
5. Име особе за контакт: \_\_\_\_\_
6. Представник понуђача: \_\_\_\_\_
7. Број телефона: \_\_\_\_\_ 8. E-mail: \_\_\_\_\_
9. Број рачуна и назив банке: \_\_\_\_\_
10. Законски заступници (име и презиме свих законских заступника): \_\_\_\_\_

**в) понуда са подизвођачем**

**ПОДАЦИ О ПОДИЗВОЂАЧУ**

1. Назив подизвођача: \_\_\_\_\_
2. Адреса подизвођача: \_\_\_\_\_
3. П И Б: \_\_\_\_\_ 4. Матични број: \_\_\_\_\_
5. Име особе за контакт: \_\_\_\_\_
6. Представник подизвођача: \_\_\_\_\_
7. Број телефона: \_\_\_\_\_ 8. E-mail: \_\_\_\_\_
9. Број рачуна и назив банке: \_\_\_\_\_
10. Законски заступници (име и презиме свих законских заступника): \_\_\_\_\_

Процент укупне вредности јавне набавке који ће бити поверен подизвођачу износи \_\_\_\_\_ %. Подизвођач ће предмет јавне набавке извршити у делу: \_\_\_\_\_

**ПОДАЦИ О ПОДИЗВОЂАЧУ**

1. Назив подизвођача: \_\_\_\_\_
2. Адреса подизвођача: \_\_\_\_\_
3. П И Б: \_\_\_\_\_ 4. Матични број: \_\_\_\_\_
5. Име особе за контакт: \_\_\_\_\_
6. Представник подизвођача: \_\_\_\_\_
7. Број телефона: \_\_\_\_\_ 8. E-mail: \_\_\_\_\_
9. Број рачуна и назив банке: \_\_\_\_\_
10. Законски заступници (име и презиме свих законских заступника): \_\_\_\_\_

Процент укупне вредности јавне набавке који ће бити поверен подизвођачу износи \_\_\_\_\_ %. Подизвођач ће предмет јавне набавке извршити у делу: \_\_\_\_\_

**Рок важења понуде је 60 дана од дана отварања понуде.**

**УКУПНА ВРЕДНОСТ ПОНУДЕ:** \_\_\_\_\_ динара без ПДВ-а.

(и словима: \_\_\_\_\_ динара).

**УКУПНА ВРЕДНОСТ ПОНУДЕ:** \_\_\_\_\_ динара са ПДВ-ом.

(и словима: \_\_\_\_\_ динара).

Понуђене јединичне цене су фиксне за све време важења уговора.  
У понуђену цену су урачунати сви зависни трошкови.

**Рок за одазив на налог** Градске управе за инвестиције је \_\_\_\_\_ сата (максимално 48h) од пријема појединачног радног налога.

\_\_\_\_\_ датум

М.П.

\_\_\_\_\_ потпис  
овлашћеног лица понуђача/носиоца понуде

## НАПОМЕНЕ

1. Образац понуде је потребно попунити.
2. Процент укупне вредности набавке који ће бити поверен свим подизвођачима не може бити већи од 50%
3. Уколико има више подизвођача или учесника у заједничкој понуди него што има места у табелама подаци о подизвођачу, односно подаци о учеснику у заједничкој понуди, потребно је копирати наведене табеле и попунити податке за све подизвођаче или учеснике у заједничкој понуди.
4. Уколико група понуђача подноси заједничку понуду, податке о понуђачу треба са својим подацима да попуни носилац посла, док податке о осталим учесницима у заједничкој понуди треба навести у табели Подаци о учеснику у заједничкој понуди.
5. Уколико понуђачи подnose заједничку понуду, група понуђача може да се определи да образац понуде потписују и печатом оверавају сви понуђачи из групе понуђача или група понуђача може да овласти једног понуђача из групе понуђача из групе који ће потписати и печатом оверити образац понуде.
6. Уколико понуђачи подnose заједничку понуду, понуђач ће као саставни део понуде приложити и споразум, којим се понуђачи из групе међусобно и према наручиоцу обавезују на извршење јавне набавке, а који обавезно садржи податке из члана 81. Закона о јавним набавкама
7. Уколико понуђач подноси понуду са подизвођачем(има), овај образац потписују и оверавају печатом понуђач и подизвођач(и)



Образац бр. 2.

**ИЗЈАВА О НЕЗАВИСНОЈ ПОНУДИ**

**за јавну набавку услуга  
одржавања дечијих игралишта и рекреационих површина са реквизитима  
јавна набавка број 1.2.11/2019**

Понуђач: \_\_\_\_\_

У складу са чл. 26. и 61. став 4. тачка 9) Закона о јавним набавкама („Службени гласник РС”, бр. 124/12, 14/15 и 68/15), под пуном материјалном и кривичном одговорношћу изјављујемо да понуду подносимо независно, без договора са другим понуђачима или заинтересованим лицима.

М.П.

\_\_\_\_\_ *датум*

\_\_\_\_\_ *потпис овлашћеног лица*

**ИЗЈАВА О ОБАВЕЗАМА ПОНУЂАЧА ИЗ ЧЛАНА 75.СТАВ 2. ЗАКОНА О ЈАВНИМ НАБАВКАМА  
за јавну набавку услуга  
одржавање дечијих игралишта и рекреационих површина са реквизитима  
јавна набавка број 1.2.11/2019**

У складу са чланом 75. став 2. Закона о јавним набавкама („Службени гласник РС”, бр. 124/12, 14/15 и 68/15), под пуном материјалном и кривичном одговорношћу, изјављујем да је понуђач \_\_\_\_\_, матични број \_\_\_\_\_,

поштовао обавезе које произлазе из важећих прописа о заштити на раду, запошљавању и условима рада, заштити животне средине као и да нема забрану обављања делатности која је на снази у време подношења понуде.

М.П.

\_\_\_\_\_ датум

\_\_\_\_\_ потпис овлашћеног лица

**Напомена:** Уколико понуду подноси група понуђача, односно уколико понуђач подноси понуду са подизвођачем, овај образац попуњава, оверава и потписује сваки понуђач из групе понуђача, односно сваки подизвођач.

Образац бр. 4.

## ИЗЈАВА ЗА ТЕХНИЧКИ КАПАЦИТЕТ

за јавну набавку услуга  
одржавање дечијих игралишта и рекреационих површина са реквизитима  
јавна набавка број 1.2.11/2019

У складу са чланом 77. став 4. Закона о јавним набавкама („Службени гласник РС“, бр. 124/12, 14/15 и 68/15), под пуном материјалном и кривичном одговорношћу, изјављујем да

Понуђач/група понуђача \_\_\_\_\_

Матични број понуђача/носиоца заједничке понуде: \_\_\_\_\_

испуњава додатне услове из члана 76. Закона о јавним набавкама и конкурсне документације, у погледу **техничког капацитета** и то:

- да има на располагању минимум 3 камиона носивости минимум 1t, 3 мешалице за бетон, 3 апарата за заваривање, 2 компресора, 1 агрегат и 3 уређаја за електростатичко nanoшење праха ;
- да поседује комору за фарбање;
- да располаже са лимарском или браварском радионицом површине минимум 300 m<sup>2</sup>;

М.П.

\_\_\_\_\_ датум

\_\_\_\_\_ потпис овлашћеног лица

**Напомена:** Уколико понуду подноси група понуђача, на означеном месту се уписују називи свих учесника у заједничкој понуди.

**Образац бр. 5**

**ИЗЈАВА ЗА КАДРОВСКИ КАПАЦИТЕТ**  
**за јавну набавку услуга**  
**одржавање дечијих игралишта и рекреационих површина са реквизитима**  
**јавна набавка број 1.2.11/2019**

Понуђач \_\_\_\_\_, под пуном материјалном и кривичном одговорношћу изјављујемо да на дан подношења понуде имамо запослене, и то:

Редни број	Име и презиме	Радно место сходно уговору о раду/ангажовању
1.		
2.		
3.		
4.		
5.		
6.		
7.		
8.		
9.		
10.		
11.		
12.		
13.		
14.		
15.		
16.		
17.		
18.		
19.		
20.		

М.П.

\_\_\_\_\_ датум

\_\_\_\_\_ потпис овлашћеног лица

**Напомена:** Уколико понуду подноси група понуђача, на означеном месту се уписују називи свих учесника у заједничкој понуди.

**Образац бр. 6****РЕФЕРЕНТНА ЛИСТА  
ЗАКЉУЧЕНИХ И РЕАЛИЗОВАНИХ УГОВОРА**

НАЗИВ ПОНУЂАЧА: \_\_\_\_\_

У вези са јавном набавком услуга- одржавање дечијих игралишта и рекреационих површина са реквизитима, јавна набавка број 1.2.11/2019, под пуном материјалном и кривичном одговорношћу изјављујемо да смо у претходне три пословне године (2016, 2017 и 2018. године) извршили услуге које су предмет јавне набавке у вредности од минимум 16.500.000,00 динара без ПДВ-а, и то:

Редни број	Референтни наручилац	Предмет извршених услуга	Година и вредност извршених услуга	Лице за контакт (име и презиме, e-mail, и број телефона)
1.				
2.				
3.				
4.				
5.				
6.				

**Напомена:** За сваког од референтних наручилаца, наведеног на овој листи, потребно је приложити потврду о референцама на обрасцу из конкурсне документације, уредно оверену и потписану од стране референтног наручиоца. У случају да је број уговора већи од 6, образац треба копирати у довољном броју примерака.

М.П.

\_\_\_\_\_  
датум\_\_\_\_\_  
потпис овлашћеног лица

**ПОТВРДА О РЕФЕРЕНЦАМА**

**Одржавање дечијих игралишта и рекреационих површина са реквизитима**

Назив референтног наручиоца	
Седиште	
Улица и број	
Телефон	
Матични број	
ПИБ	

У складу са чланом 77. став 2. тачка 2. Закона о јавним набавкама, достављамо вам

**ПОТВРДУ О РЕФЕРЕНЦАМА**

којом потврђујемо да је понуђач \_\_\_\_\_,  
као самостални извршилац или учесник у заједничкој понуди у \_\_\_\_\_ години извршио  
предметне услуге \_\_\_\_\_

у укупној вредности \_\_\_\_\_ динара без пореза на додату  
вредност.

Понуђач се показао као добар привредник у погледу квалитета пружених услуга, поштовања  
рокова, односно испуњавао је све обавезе из уговора.

Потврда се издаје на захтев \_\_\_\_\_ ради  
учешћа у поступку јавне набавке услуга-одржавање дечијих игралишта и рекреационих  
површина са реквизитима, јавна набавка број 1.2.11/2019, и у друге сврхе се не може  
користити.

Место: \_\_\_\_\_

Датум: \_\_\_\_\_ 2019. година

Да су подаци тачни својим потписом и печатом потврђује,

Референтни наручилац

М.П.

\_\_\_\_\_

**ИЗЈАВА ПОНУЂАЧА ДА ЋЕ ПРЕДАТИ СРЕДСТВО ФИНАНСИЈСКОГ ОБЕЗБЕЂЕЊА ЗА  
ДОБРО ИЗВРШЕЊЕ ПОСЛА**

**за јавну набавку услуга  
одржавање дечијих игралишта и рекреационих површина са реквизитима  
јавна набавка број 1.2.11/2019**

Изјављујемо под пуном кривичном и материјалном одговорношћу да ће понуђач

---

приликом закључења уговора по спроведеном поступку јавне набавке број 1.2.11/2019, а најкасније у року од пет дана од дана закључења уговора, предати Наручиоцу средство финансијског обезбеђења за добро извршење посла у виду регистроване бланко соло (сопствене) **менице** са меничним овлашћењем на износ од **10%** од уговорене вредности без ПДВ-а и са клаузулама „неопозива, безусловна, без протеста и трошкова“, са роком доспећа "по виђењу" и роком важења најмање 30 дана дужим од истека рока важења уговора. Обавезујемо се да ћемо истовремено са предајом уговорене врсте средства финансијског обезбеђења, предати копију картона са депонованим потписима овлашћених лица понуђача, као и доказ о регистрацији менице.

Сагласни смо да Наручилац задржи меницу до истека рока предвиђеног моделом уговора.

М.П.

---

*датум*

---

*потпис овлашћеног лица*

**ТРОШКОВИ ПРИПРЕМЕ ПОНУДЕ**

**за јавну набавку услуга  
одржавање дечијих игралишта и рекреационих површина са реквизитима  
јавна набавка број 1.2.11/2019**

Понуђач: \_\_\_\_\_

У складу са чланом 88. став 1. Закона о јавним набавкама („Службени гласник РС“, бр. 124/12, 14/15 и 68/15), прилажемо структуру трошкова насталих приликом припреме понуде, како следи у табели:

Редни број	Врста трошка	Износ трошка у РСД
1.		
2.		
3.		
4.		
5.		
Укупан износ трошкова припремања понуде:		

М.П.

\_\_\_\_\_

датум

\_\_\_\_\_

потпис овлашћеног лица



**Образац бр. 10**

**СТРУКТУРА ПОНУЂЕНЕ ЦЕНЕ**

За јавну набавку услуга-одржавање дечијих игралишта и рекреационих површина са реквизитима, јавна набавка број 1.2.11/2019

Понуђач: \_\_\_\_\_

У складу са чланом 61. став 4. тачка 7. Закона о јавним набавкама („Службени гласник РС“, бр. 124/12, 14/15 и 68/15), прилажем образац структуре понуђене цене, како следи у табели

Редни број	Опис	Јединица мере	Процењена количина	Цена по јединици мере у РСД без ПДВ-а	Цена по јединици мере у РСД са ПДВ-ом	Укупна цена у РСД без ПДВ-а	Укупна цена у РСД са ПДВ-ом
<b>Редовни преглед исправности реквизита</b>							
1	Редовни обилазак и преглед исправности реквизита на дечијим и спортским теренима на удаљености до 5км.	обилазак	100				
2	Редовни обилазак и преглед исправности реквизита на дечијим и спортским теренима на удаљености до 15км.	обилазак	64				
3	Редовни обилазак и преглед исправности реквизита на дечијим и спортским теренима на удаљености до 30км.	обилазак	32				
<b>Одржавање клупа</b>							
4	Замена поломљених клупа израђених од штафли које су израђене од хрстовог дрвета ЧПЧ класе, дим. 1800х60х4,2мм. Метални носач израђен од легуре алуминијума и магнезијума (антикородал) отпоран на атмосферске услове и со, заштићен основном бојом и финалном бојом по РАЛ карти у тону по избору Наручиоца. На клупу се поставља 8 дрвених штафли које се учвршћују на странице клупе торбан вијцима 8х60 мм. Површинска обрада - лазурни премаз у два слоја, боја махагони.	ком	30				
5	Израда и монтажа АБ стопе за постављање клупе, димензија стопе 140х60х40цм, (2 ком стопе) са убетонираним чеоним плочама (2 ком). У цену урачунати транспорт до градилишта, ископ земље, постављање и анкерисање клупе.	ком	30				
<b>Одржавање канти и корпи за отпатке</b>							
6	Замена канте за отпатке од поцинкованог, перфорираног лима, фарбано у боји по захтеву Наручиоца, постављене на стубу h=120цм, са закретним поклопцем који омогућава пражњење канте. На поклопцу је предвиђена и посуда за одлагање опушака. Предвидети могућност монтаже на све врсте подлоге.	ком	15				

7	Израда и монтажа АБ стопе за постављање канте за отпатке, димензија стопе 40х60х40цм, са убетонираним чеоним плочама (1 ком). У цену урачунати транспорт до градилишта, ископ земље, постављање и анкерисање канте за отпатке.	ком	15				
8	Поправка оштећених елемената канти и корпи за отпатке. Обрачун по часу рада.	час	160				
<b>Одржавање заштитне ограде</b>							
9	Поправка и замена испуне ограде од челичне мреже, са фарбањем оштећених места. Ценом обухватити комплетан рад и материјал.	м <sup>2</sup>	400				
10	Замена и монтажа жичаног универзалног плетива висине 4,0м на заштитну конструкцију израђену од челичних цеви постављених на размаку од 2,5м са додатним попречним укрућењем. У цену улази анкерисање и фиксирање конструкције, заштита антикорозивном и завршном бојом у два слоја по избору Наручиоца. Обрачун по м <sup>2</sup> .	м <sup>2</sup>	300				
11	Ограда "Лего"- поправка ограде заменом панела. Ценом обухватити комплетан рад и материјал.	м <sup>2</sup>	250				
12	Ограда "Лего"- поправка ограде заменом елемената стуба и панела са израдом и монтажом АБ стопе за постављање стуба висине 2м. Ценом обухватити комплетан рад и материјал.	м <sup>2</sup>	40				
13	Ограда "Лего"- поправка ограде заменом елемената стуба и панела са израдом и монтажом АБ стопе за постављање стуба висине 4м. Ценом обухватити комплетан рад и материјал.	м <sup>2</sup>	60				
14	Поправка оштећених елемената ограде. Обрачун по часу	час	80				
<b>Дрвена кула са тобоганом</b>							
15	Замена постојећих и постављање нових мердевина премазаних лазур премазом у два слоја. Ценом обухватити	ком	30				
16	Израда и постављање дрвеног подеста од „блажујке“ премазаног лазур премазом у два слоја. Ценом обухватити комплетан рад и материјал.	м <sup>2</sup>	30				
17	Израда и постављање дрвених ограда које су оштећене (на кули са тобоганом) премазаних лазур премазом у два слоја. Ценом обухватити комплетан рад и материјал.	ком	20				

18	Замена потпуно оштећеног тобогана новим од полиестера Л=4000 мм са причвршћивањем на дрвену конструкцију куле.	ком	7				
19	Поправка тобогана од полиестера Л=4000 мм варењем полиестера (демонтажа и монтажа, враћање у првобитно стање, полирање и фарбање).	час	64				
20	Репарација и постављање куле за тобоган, конструкцију чине округли стубови (4 ком), израђени од чамовог дрвета ЧПЧ класе, са заобљеним ивицама, дим. 3000x100x100мм, премазани лазурним премазом боје махагони у два слоја. Дрвене мердевине за пењање се раде од чамовог дрвета, дим. 2500x60x600мм, са округлим пречкама Ø40мм, премазано лазурним премазом. Висина подеста 2200мм, израђене од чамовог дрвета дебљине 42мм. Доњи део носивих стубова се причвршћује на металне конзоле које треба бетонирати у земљу. Тобоган је дужине 4000мм, израђен од полиестера и причвршћује се на дрвену конструкцију.	ком	15				
21	Израда и монтажа АБ стопе за постављање дрвене куле са тобоганом, димензија стопе 120x40x60цм, (4 ком стопе) са убетонираним чеоним плочама (4 ком). У цену урачунати ископ земље, постављање и анкерисање куле са тобоганом и транспорт до игралишта.	ком	15				
22	Поправка оштећених елемената дрвене куле са тобоганом. Обрачун по часу рада.	час	160				
<b>Мултифункционални реkvизити</b>							
23	Поправка оштећене ограде од компакта на мултифункционалном реkvизиту. Ценом обухватити комплетан рад и материјал.	м <sup>2</sup>	6				
24	Поправка оштећеног дрвеног стуба на мултифункционалном реkvизиту. Ценом обухватити комплетан рад и материјал.	ком	4				
<b>Пењалица</b>							
25	Поправка оштећених елемената пењалице. Обрачун по часу рада.	час	80				
26	Анкеровање пењалице на земљану подлогу, помоћу бетонских анкера. Ценом обухватити комплетан рад и материјал по једној пењалици (два анкера по пењалици).	ком	5				

27	Замена мале пењалице новом израђеном од челичних цеви Ø5/4" и пречки Ø3/4". Конструкција је висине 1500мм, дужине 1700мм. Готову конструкцију бојити електростатичким бојама у праху (пластификација) у тону по избору Наручиоца.	ком	5				
28	Израда и монтажа АБ стопе за постављање пењалице, димензија стопе 80x80x40цм, (2 ком стопе) са убетонираним чеоним плочама (1 ком). У цену урачунати ископ земље, постављање и анкерисање пењалице и транспорт до градилишта.	ком	5				
<b>Љуљашка</b>							
29	Демонтажа и замена дрвених седишта оштећене љуљашке са носеће конструкције љуљашке, израђених у задатим димензијама и премазаних лазуром у два слоја. Ценом обухватити комплетан рад и материјал.	ком	20				
30	Замена дотрајалих и поломљених лежајева љуљашке. Ценом обухватити комплетан рад и материјал.	ком	30				
31	Замена дотрајалих и поломљених тefлонских лежајева на љуљашци. Ценом обухватити комплетан рад и материјал.	ком	80				
32	Демонтажа и замена ланца оштећене љуљашке са носеће конструкције. Пречник ланца Ø6мм дужина ланца Л=1,5м. Ценом обухватити комплетан рад и материјал.	ком	100				
33	Замена девастираних конструкција љуљашке, израђених од округлих челичних цеви Ø5/4" и носеће челичне цеви Ø6/4" са једном седалицом од храстове даске. Конструкција висине 2000мм, ширине 1500мм. Седалица виси на челичним цевима Ø3/4", која ротирају на израђеним кућиштима са лежајевима. Готову конструкцију бојити електростатичким бојама у праху (пластификација) у тону по избору Наручиоца.	ком	3				
34	Израда и монтажа АБ стопе за постављање љуљашке са 1 или са 2 седишта, димензија стопе 130x60x40цм, (2 стопе по љуљашци) са убетонираним чеоним плочама (2 ком по стопи). У цену урачунати ископ земље, постављање и анкерисање љуљашке и транспорт до градилишта.	ком	5				
35	Замена оштећених пластичних седалица са оградом произвођача „HAGS“ (Swingseat Rinda) или одговарајућом заменом истог квалитета или карактеристика другог произвођача.	ком	5				

36	Замена оштећених гумираних седалица, истог квалитета или карактеристика као постојеће, у складу са стандардима за ту врсту опреме.	ком	60				
37	Замена оштећених гумираних затворених седалица за бебе, истог квалитета или карактеристика као постојеће, у складу са стандардима за ту врсту опреме.	ком	15				
38	Поправка оштећених елемената љуљашке. Обрачун по часу рада.	час	160				
<b>Клацкалица</b>							
39	Поправка оштећених елемената клацкалице. Обрачун по часу рада.	час	160				
40	Замена дрвених седишта клацкалице израђених у задатим димензијама и премазаних лазуром у два слоја. Ценом обухватити комплетан рад и материјал.	ком	15				
41	Потпуна замена конструкције клацкалице, израђене од профилних цеви 40x40мм са четири седишта. Конструкција је дужине 3,00м, ширине 900мм, причвршћена за постоље са по четири челичне плоче 400x230x5мм. Постоље је израђено од округлих цеви Ø6/4" висине 460мм, ширине 1100мм. Готову конструкцију бојити електростатичким бојама у праху (пластификација) у тону по избору Наручиоца.	ком	4				
42	Конструкција израђена од профилних цеви 40x40мм са два седишта. Конструкција је дужине 3,00м, ширине 180мм, пришвршћена за постоље са по две челичне плоче 400x230x5мм. Постоље израђено од округлих цеви Ø6/4" висине 460мм, ширине 500мм. Готову конструкцију бојити електростатичким бојама у праху (пластификација) у тону по избору Инвеститора.	ком	4				
43	Израда и монтажа АБ стопе за постављање клацкалице са 4 седалице, димензија стопе 130x60x40цм, са убетонираним чеоним плочама (2 ком). У цену урачунати ископ земље, постављање и анкерисање клацкалице и транспорт до игралишта.	ком	4				
44	Израда и монтажа АБ стопе за постављање клацкалице са 2 седалице, димензија стопе 70x60x40цм, са убетонираним чеоним плочама (2 ком). У цену урачунати ископ земље, постављање и анкерисање клацкалице и транспорт до игралишта.	ком	4				
45	Замена гумираних седишта клацкалице. Ценом обухватити комплетан рад и материјал	ком	40				

Гол за рукомет и мали фудбал							
46	Поправка оштећених елемената гола за рукомет и мали фудбал. Обрачун по часу рада.	час	64				
47	Замена мреже гола за мали фудбал прављене од канапа стандардних димензија. Ценом обухватити комплетан рад и материјал	пар	8				
48	Замена мреже гола за рукомет прављене од канапа стандардних димензија. Ценом обухватити комплетан рад и материјал	пар	10				
49	Потпуна замена рукометног гола за унутрашње и спољашње терене димензија 2000x3000мм. Гол је направљен од вишеслојног лепљеног дрвета, а носач мреже од челичних цеви. Оквир је обрађен црно-белим дурлин емајл лаком. Гаранција 5 (пет) година.	ком	10				
50	Потпуна замена професионалног гола за мали фудбал за унутрашње и спољашње терене димензија 1000x800мм. Гол је направљен од вишеслојног лепљеног дрвета, а носач мреже од челичних цеви. Оквир је обрађен црно-белим дурлин емајл лаком. Гаранција 5 (пет) година.	ком	10				
51	Израда и монтажа АБ стопе за постављање рукометног гола, димензије стопе 40x40x60цм (4 стопе по конструкцији) са убетонираним анкерима. У цену урачунат ископ земље, израда тампон слоја шљунка д=10цм, постављање конструкције анкера за кош и бетонирање.	ком	10				
52	Монтажа рукометног гола димензија 2000x300мм и његово фиксирање за подлогу.	ком	10				
53	Израда и монтажа АБ стопе за постављање гола за мали фудбал, димензије стопе 40x40x60цм (2 стопе по конструкцији) са убетонираним анкерима. У цену урачунат ископ земље, израда тампон слоја шљунка д=10цм, постављање конструкције анкера за кош и бетонирање.	ком	10				
Кошаркашка опрема							
54	Замена табле коша израђене од клирита дим. 1800x1050x10mm. Ценом обухватити комплетан рад и	ком	8				
55	Замена табле коша израђене од водоотпорног шпера дим. 1800x1200x20mm, табла је офарбана белим емајл лаком, а линије црним. Ценом обухватити комплетан рад и материјал.	ком	10				

56	Замена табле коша израђене од водоотпорног шпера дим. 1800x1050x20mm, табла је офарбана белим емајл лаком, а линије црним. Ценом обухватити комплетан рад и материјал.	ком	10				
57	Обруч за кошарку ојачан, домензије Ø 450мм. Направљен од челичне цеви Ø22мм па затим површински пластифициран.	ком	10				
58	Обруч за кошарку ојачан и зглобни са једном опругом димензије Ø450мм. Направљен од челичне цеви Ø22мм па	ком	6				
59	Монтажа обруча за кошарку.	ком	10				
60	Монтажа зглобног обруча за кошарку.	ком	6				
61	Замена мрежице за кош израђене од канапа или метала, стандардних димензија. Ценом обухватити комплетан рад и материјал.	пар	40				
62	Поправка оштећених елемената кошаркашке опреме. Обрачун по часу рада.	час	160				
<b>Опрема за теретане на отвореном</b>							
63	Поправка оштећених елемената фитнес справа. Обрачун по часу рада.	час	160				
64	Демонтажа оштећених фитнес справа код којих би коришћење довело до повређивања. У цену урачунати рад, материјал и транспорт до 10 километара.	ком	10				
65	Анкеровање фитнес справа и причвршћивање конструкције за бетонску подлогу вијцима по стандарду произвођача.	ком	10				
66	Замена и монтажа конструкција израђених од округлих челичних цеви Ø2,5", 2", 1" и 3/4", као и профилних цеви димензија 100*60мм и 40*40мм, причвршћених за подлогу анкер плочама 150*50*10мм. Готову конструкцију заштитити антикорозивном бојом, а затим и завршном бојом у два слоја у тону по избору Наручиоца	ком	2				
67	Замена и монтажа конструкције израђене од округлих челичних цеви Ø1" и носеће челичне цеви Ø2", као и профилних цеви димензија 100*60мм и 40*40мм са седалицом од топло ваљаног челичног лима. Конструкција је дужине 1500мм и висине 500мм. Готову конструкцију заштитити антикорозивном бојом, а затим и завршном бојом у два слоја у тону по избору Наручиоца	ком	2				

68	Замена и монтажа конструкције израђене од профилних цеви димензија 40*40мм са три наслона од хростове даске. Конструкција је висине 2,00м и ширине 1,00м причвршћена за подлогу са четири анкер плоче 150*50*10мм. Готову конструкцију заштитити антикорозивном бојом, а затим и завршном бојом у два слоја у тону по избору Наручиоца.	ком	2				
69	Замена и монтажа конструкције израђене од округлих челичних цеви Ø2,5", 2", 1" и 3/4", као и од профилних цеви димензија 40*40, причвршћених за подлогу анкер плочама 150*50*10мм. Готову конструкцију заштитити антикорозивном бојом, а затим и завршном бојом у два слоја у тону по избору Наручиоца.	ком	2				
<b>Скејт парк</b>							
70	Поправка оштећених делова на скејт парку. Ценом обухватити комплетне столарске и лимарске радове. Обрачун вршити по радном часу.	час	50				
71	Набавка и замена свих металних делова који су у контакту са земљом – поцинковани лим дебљине 3 мм. У цену урачунати комплетан рад и материјал.	м <sup>2</sup>	2				
<b>Демонтажа и монтажа реквизита</b>							
72	Демонтажа реквизита на дечијем игралишту због промене локације игралишта. У цену урачунати комплетан рад, материјал и транспорт до 10км.	ком	20				
73	Монтажа реквизита на дечијем игралишту (демонтраних) због промене локације игралишта. У цену урачунати комплетан рад, материјал и транспорт до 10км.	ком	20				
<b>Подлоге и ивичњаци</b>							
74	Уклањање и одвоз старог песка из пешчаника. Обрачун по м <sup>3</sup> .	м <sup>3</sup>	20				
75	Замена постојеће фракције на дечијим игралиштима. Обрачун по м <sup>3</sup> .	м <sup>3</sup>	260				
76	Замена недостајућих и поправка оштећених гумираних плоча на постојећим дечијим игралиштима.	м <sup>2</sup>	120				
77	Уградња гумиране подлоге.	м <sup>2</sup>	800				
78	Набавка, транспорт и уградња ивичњака 12/18 МБ30 на подлози од неармираног бетона МБ20 са фуговањем спојница. У цену урачунати лупање постојећих оштећених ивичњака. Обрачун по м.	м	120				



79	Набавка, транспорт и уградња фуговањем бетонских ивичњака димензија 60x15x10цм, полагањем у бетон МБ 20. Ивичњаци префабриковани, ливени у глаткој оплати, МБ 40. Фуговање ивичњака вршти до 10 мм мерено од горње површине ивичњака. Обрачун се врши по м ивичњака.	м	60				
80	Кошење траве на дечијим и спортским игралиштима.	м <sup>2</sup>	1.000				
81	Сакупљање покошене траве са утоваром и одвозом на депонију.	м <sup>2</sup>	1.000				
						Укупно	

\_\_\_\_\_

*Датум*

М.П.

\_\_\_\_\_

*Потпис овлашћеног лица*

**Упутство како да се попуни образац структуре понуђене цене:**

*У обрасцу структуре цене наводе се основни елементи понуђене цене: јединична и укупна цена, без пореза на додату вредност и са порезом на додату вредност. Сматраће се да је сачињен образац структуре цене, уколико су основни елементи понуђене цене садржани у обрасцу понуде.*

**Образац бр. 11**

На основу Закона о меници

**ДУЖНИК:** \_\_\_\_\_

**Седиште:** \_\_\_\_\_

**Матични број:** \_\_\_\_\_

**Порески идентификациони број ПИБ:** \_\_\_\_\_

**Рачун:** \_\_\_\_\_

**Банка:** \_\_\_\_\_

Издаје

**МЕНИЧНО ОВЛАШЋЕЊЕ – ПИСМО**

За корисника бланко соло (сопствене) менице

**КОРИСНИК (Поверилац):** Градска управа за комуналне послове

Седиште: Нови Сад, Жарка Зрењанина 2,

Предајемо Вам 1 (једну) бланко соло (сопствену) меницу, без протеста, серије \_\_\_\_\_ и овлашћујемо Градску управу за комуналне послове у Новом Саду, Жарка Зрењанина 2, као Повериоца, да предату меницу може попунити на износ од 10% (десет процената) од укупне вредности понуде што номинално износи \_\_\_\_\_ **динара без ПДВ, А ПО ОСНОВУ ГАРАНЦИЈЕ ЗА ОЗБИЉНОСТ ПОНУДЕ** (обезбеђења испуњења обавеза) у поступку јавне набавке:

**ОДРЖАВАЊЕ ДЕЧИЈИХ ИГРАЛИШТА И РЕКРЕАЦИОНИХ ПОВРШИНА СА РЕКВИЗИТИМА  
јавна набавка број 1.2.11/2019**

Овлашћујемо Градску управу за комуналне послове, Нови Сад, Жарка Зрењанина 2, као Повериоца да у своју корист безусловно и неопозиво, без протеста и трошкова, вансудски, преко банке дужника извршити наплату са свих рачуна Дужника.

Овлашћујем банку код које имамо рачун да наплату-плаћање изврши на терет свих наших рачуна, а као и да поднети налог за наплату заведе у распоред чекања у случају да на рачуну уопште нема или нема довољно средстава или због поштовања приоритета у наплати са рачуна.

Дужник се одриче права на повлачење овог овлашћења, на опозив овог овлашћења, на стављање приговора на задужење и на сторнирање по овом основу за наплату.

Меница је важећа и у случају да дође до промене лица овлашћеног за заступање и располагање средствима на рачуну Дужника, статусних промена, оснивања нових правних субјеката од стране Дужника.

Меница је потписана од стране одговорног/овлашћеног лица \_\_\_\_\_

(име и презиме) чији се потпис налази у картону депонованих потписа код наведене банке.

На меници је стављен печат и потпис издаваоца менице-трасанта.

Датум издавања овлашћења

\_\_\_\_\_

Дужник-издавалац менице  
(пун назив, адреса, потпис и печат)

\_\_\_\_\_

М.П.

## МОДЕЛ УГОВОРА

о јавној набавци услуга  
одржавања дечијих игралишта и рекреационих површина са реквизитима  
јавна набавка број 1.2.11/2019

Закључен у Новом Саду, дана \_\_\_\_\_ 2019. године, између:

1. **ГРАДСКЕ УПРАВЕ ЗА КОМУНАЛНЕ ПОСЛОВЕ ГРАДА НОВОГ САДА, Улица Жарка Зрењанина број 2, Нови Сад, ПИБ 103767903, матични број 08839816, коју заступа в. д. начелника Зоран Станојевић, ( у даљем тексту: Наручилац ) и**

2. \_\_\_\_\_  
са седиштем у \_\_\_\_\_, улица \_\_\_\_\_,  
ПИБ \_\_\_\_\_, матични број: \_\_\_\_\_, кога заступа  
\_\_\_\_\_ (у даљем тексту: Добављач),

и са понуђачима из групе понуђача:

\_\_\_\_\_

\_\_\_\_\_

Добављач наступа са подизвођачем/подизвођачима:

\_\_\_\_\_

\_\_\_\_\_

Уговорне стране сагласно констатују:

- да је Наручилац, на основу Закона о јавним набавкама ("Службени гласник РС", бр. 124/12, 14/15 и 68/15) и подзаконских аката којима се уређује поступак јавне набавке, спровео отворени поступак јавне набавке услуга – одржавања дечијих игралишта и рекреационих површина са реквизитима, јавна набавка број 1.2.11/2019;

- да је Добављач доставио понуду број: \_\_\_\_\_ од \_\_\_\_\_ 2019. године, која у потпуности одговара захтевима из конкурсне документације.

### Члан 1.

Предмет овог уговора је пружање услуга – одржавања дечијих игралишта и рекреационих површина са реквизитима а према условима и на начин предвиђеним у Понуди Добављача број: \_\_\_\_\_ од \_\_\_\_\_ 2019. године, обрасцу структуре понуђене цене и техничкој спецификацији, који чине саставни део овог уговора.

### Члан 2.

Уговорена вредност за услуге из члана 1. овог уговора износи \_\_\_\_\_ динара без пореза на додату вредност.

Уговорена вредност за услуге из члана 1. овог уговора са урачунатим порезом на додату вредност износи \_\_\_\_\_ динара.

Јединичне цене су фиксне за све време трајања уговора.

Наручилац задржава право да не реализује уговорену вредност из става 1. овог члана у потпуности уколико за то не буде постојала потреба код Наручиоца.

### Члан 3.

Стручни надзор над обављањем послова из члана 1. овог уговора врши Градска управа за грађевинско земљиште и инвестиције (у даљем тексту: Градска управа за инвестиције).

### Члан 4.

Обавезује се Добављач да отпочне са вршењем услуга из члана 1. овог уговора одмах након потписивања уговора, односно добијања налога од стране Градске управе за инвестиције, односно Наручиоца.

Услуге из члана 1. овог уговора се врше на основу појединачних радних налога, које Додављачу доставља Градска управа за инвестиције у писаној форми и/или електронској форми. Налогом за вршење услуга сматра се и упис у Грађевински дневник од стране Градске управе за инвестиције.

Рок за одазив на писани налог Градске управе за инвестиције је \_\_\_\_\_ сата (максимално 48h) од пријема појединачног радног налога.

#### Члан 5.

Додављач се обавезује да услуге из члана 1. овог уговора изврши стручно и квалитетно, у складу са понудом, техничком спецификацијом и важећим прописима и стандардима, којима се регулише материја која је предмет овог уговора.

#### Члан 6.

Додављач се обавезује да:

- пре почетка вршења услуга обавести Градску управу за инвестиције,
- за услуге предвиђене техничком спецификацијом омогући увид у радни налог, путни налог, фактуре за набавку материјала и сервисирање опреме, утрошак горива, потврду о депоновању и друго, на захтев Градске управе за инвестиције или Наручиоца, и
- достави друге податке на захтев Градске управе за инвестиције или Наручиоца.

#### Члан 7.

Одговорност за штету коју Додављач учини трећим лицима или Наручиоцу, при пружању предметних услуга, сноси Додављач.

Додављач се обавезује да:

- при пружању предметних услуга организује рад тако да обезбеди несметано одвијање саобраћаја и заштиту околине,
- о свом трошку отклони сву штету коју учини за време пружања предметних услуга која настане како према лицима тако и према објектима.

#### Члан 8.

Додављач се обавезује да приликом закључења овог уговора, а најкасније у року од пет дана од дана закључења уговора, преда Наручиоцу, као средство финансијског обезбеђења **за добро извршење посла**, бланко соло (сопствену) меницу са меничним овлашћењем на износ од 10% од уговорене вредности без ПДВ-а и са клаузулама „неопозива, безусловна, без протеста и трошкова“, са роком доспећа "по виђењу" и роком важења најмање 30 дана дуже од истека рока важења уговора.

Истовремено са предајом поменуте менице Додављач се обавезује да Наручиоцу преда и копију картона са депонованим потписима овлашћених лица Додављача и доказ о регистрацији менице код Народне банке Србије.

Потписивањем овог уговора Додављач даје своју безусловну сагласност Наручиоцу да може реализовати депоновану меницу у случају да Додављач не пружа уредно и квалитетно уговорене услуге, као и ако не изврши своје уговорне обавезе.

У случају да Додављач једнострано раскине овај уговор, Наручилац има право да реализује средство финансијског обезбеђења за добро извршење посла.

#### Члан 9.

Додављач ће за извршене услуге из члана 1. овог уговора до 10-ог у текућем месецу доставити Градској управи за инвестиције на преглед и оверу рачун, у четири примерка, према стварно извршеном обиму услуга у претходном месецу. Изузетак је децембар месец за који се предрачун доставља до 15. децембра 2019. године, док се извршене услуге правдају коначним рачуном до 31. децембра 2019. године.

Након прегледа и овере рачуна Градска управа за инвестиције је дужна да га у року од пет радних дана од дана пријема достави Наручиоцу у четири примерка, а у форми коју одреди Наручилац.

Наручилац се обавезује да Додављачу изврши исплату за пружене услуге у року од 45 дана од дана пријема исправног рачуна, који је оверен од стране Градске управе за

инвестиције, а у складу са утврђеним месечним квотама средстава и оствареним средствима у буџету Града Новог Сада.

Наручилац може у оправданим случајевима да оспори исплату дела рачуна и у том случају дужан је да неоспорени део исплати у напред наведеном року.

#### **Члан 10.**

Овај уговор се закључује на период до 31. децембра 2019. године, односно до реализације уговорене вредности, у зависности од тога шта пре наступи.

У случају раскида уговора пре истека уговореног рока, уговорне стране су дужне да у отказном року извршавају уговорене обавезе.

Отказни рок износи 30 дана и тече од дана достављања писменог обавештења о отказу и доказа о његовој оправданости.

Када Добављач не поступи у складу са ставом 2. овог члана, Градско веће Града Новог Сада има право да привремено ангажује друго јавно предузеће, привредно друштво или предузетника ради обављања комуналних послова из члана 1. овог уговора, на терет Добављача.

#### **Члан 11.**

На све међусобне односе који нису дефинисани овим уговором, непосредно се примењују одредбе Закона о облигационим односима.

#### **Члан 12.**

Уговорне стране су сагласне да евентуалне спорове решавају споразумно, а уколико то није могуће уговара се надлежност стварно надлежног суда у Новом Саду.

#### **Члан 13.**

Овај уговор је сачињен у 8 (осам) истоветних примерака, од којих се 2 (два) примерка налазе код Добављача, а 6 (шест) код Наручиоца.

**за ДОБАВЉАЧА:**

**за НАРУЧИОЦА:**

\_\_\_\_\_ М. П.

\_\_\_\_\_